

OBRAZAC 1

elektronski potpis projektanta	elektronski potpis revidenta
--------------------------------	------------------------------

INVESTITOR¹ SIMONOVIĆ NIKOLA

OBJEKAT² POKRETNI PRIVREMENI OBJEKTI NA KUPALIŠTU I
PLAŽNI BAR SA TERASOM

LOKACIJA³ Kupalište br. 7C, Opština Bar, KP 3447 KO Novi Bar

VRSTA TEHNIČKE
DOKUMENTACIJE⁴ IDEJNO RJEŠENJE

PROJEKTANT⁵ “ART CONSTRUCTION” DOO BAR

ODGOVORNO LICE⁶ Mimoza Kajdomqaj, izvršni direktor

GLAVNI INŽENJER⁷ arh. Maja Mašović, dipl.ing.
Licenca br. UPI 101-136/2 od 29.03.2018.

¹ Naziv / ime investitora

² Naziv projektovanog objekta

³ Mjesto građenja, planski dokument, urbanistička parcela, katastarska parcela

⁴ Arhitektonski projekat, građevinski projekat, elektrotehnički projekat odnosno mašinski projekat (ako je u pitanju naslovna strana dijela tehničke dokumentacije)

⁵ Naziv privrednog društva, pravnog lica, odnosno preduzetnika koji je izradio dio tehničke dokumentacije

⁶ Ime odgovornog lica u privrednom društvu, pravnog lica odnosno ime i prezime preduzetnika

⁷ Ime i prezime glavnog inženjera

SADRŽAJ:

I OPŠTA DOKUMENTACIJA

- Ugovor između investitora i privrednog društva, pravnog lica za izradu teh.dokumentacije;
- Izvod iz CRPS-a za privredno društvo, pravno lice za izradu teh.dokumentacije;
- Licenca privrednog društva, pravnog lica za izradu teh.dokumentacije;
- Licenca odgovornog inženjera;
- Dokaz o osiguranju od profesionalne odgovornosti projektanta;
- Ugovor o korišćenju morskog dobra
- Urbanističko- tehnički uslovi;

II PROJEKTNII ZADATAK

III TEHNIČKA DOKUMENTACIJA

- Tekstualna dokumentacija
 - Tehnički opis
- Grafička dokumentacija
 - Situacija
 - Osnove i presjeci
 - Izgledi
 - 3D prikaz

I OPŠTA DOKUMENTACIJA

UGOVOR O PROJEKTOVANJU

Zaključen maja 2020. godine u Baru, između:

Naručioca: SIMONVIĆ NIKOLA iz Bara
Projektant: "ART CONSTRUCTION" DOO Bar

Član 1

Zaključenjem ovog Ugovora Naručilac povjerava Projektantu, a Projektant prihvata da izradi projektnu dokumentaciju idejno rješenje postavljanja pokretnih privremenih objekata i privremenog montažnog objekta-plažni bar, na kupalištu označenom br. 7C u Opštini Bar predviđeni – Programom privremenih objekata u zoni morskog dobra u Opštini Bar za period 2019.-2023. god. i Atlasom Crnogorskih plaza i kupališta za period od 2019.-2023.g., KP 3447 KO Novi Bar, samo i isključivo prema važećem planu i UT uslovima, kao i na osnovu dostavljenog projektnog zadatka od strane naručioca.

Član 2

Ugovorena vrijednost posla je fiksna pod uslovom da se ispoštuju uslovi plaćanja definisani Ponudom.

Član 3

Projektant se obavezuje da poslove iz člana 1 ovog Ugovora izvrši u roku predviđenim Ponudom.

Član 4

Odredbe ovog Ugovora se mogu mijenjati Aneksom ovog Ugovora.

Član 5

Sve eventualne sporove po predmetu izvršenja ovog Ugovora rješavaće zajednička Komisija. Strana koja je nezadovoljna rješenjem zajedničke komisije, može pokrenuti spor kod Osnovnog suda u Baru.

Ugovor je sačinjen u 4(četiri) istovjetna primjerka, dok svaka ugovorna strana zadržava po 2(dva) primjerka.

Naručioc:

SIMONVIĆ NIKOLA iz Bara

Simonović Nikola

Projektant:

"ART CONSTRUCTION" DOO Bar





CRNA GORA
MINISTARSTVO FINANSIJA CRNE GORE
PORESKA UPRAVA
CENTRALNI REGISTAR PRIVREDNIH SUBJEKATA

Broj: 5 - 0857900 / 001

U Podgorici, dana 18.10.2018.godine

Poreska uprava - Centralni registar privrednih subjekata u Podgorici, na osnovu člana 83 i 86 Zakona o privrednim društvima ("Sl.list RCG", br.6/02 i "Sl.list", br.17/07 ... 40/11), rješavajući po prijavi za registraciju osnivanja društva sa ograničenim odgovornošću "ART CONSTRUCTION" DRUŠTVO SA OGRANIČENOM ODGOVORNOŠĆU- BAR, broj 271787 podnijetoj dana 18.10.2018. u 10:41:02, preko

Ime i prezime: JOVAN PEŠIĆ
JMBG ili br.pasoša: 0409991223008 CRNA GORA
Adresa: V.ROLOVIĆA F 2 BAR CRNA GORA

donosi

RJEŠENJE

Registruje se osnivanje "ART CONSTRUCTION" DRUŠTVO SA OGRANIČENOM ODGOVORNOŠĆU- BAR sa sljedećim podacima:

Skraćeni naziv:	ART CONSTRUCTION
Oblik organizovanja:	DRUŠTVO SA OGRANIČENOM ODGOVORNOŠĆU
Nastanak:	Osnivanjem
Registarski broj:	50857900
PIB:	03223159
Datum statuta:	17.10.2018.
Datum ugovora:	17.10.2018.
Adresa uprave - sjedište:	MIROŠICA II SUTOMORE BAR
Adresa za prijem službene pošte:	MIROŠICA II SUTOMORE BAR
Adresa glavnog mjesta poslovanja:	MIROŠICA II SUTOMORE BAR
Pretežna djelatnost:	4120 Izgradnja stambenih i nestambenih zgrada
Oblik svojine:	Privatna
Kontakt:	Telefon: +38269540960
Podaci o osnovnom kapitalu:	Ukupni kapital: 1,00 Euro Novcani: 1,00 Euro Nenovcani: 0,00 Euro
Porijeklo kapitala:	Strani
Obavljanje spoljno-trgovinskog poslovanja:	DA

Osnivač: MIMOZA KAJDOMQAJ
MB/JMBG/BR. PASOŠA/: P01233338 KOSOVO
Adresa: VITOMIRICA BB PEĆ KOSOVO
Udio: 100%

Izvršni direktor: MIMOZA KAJDOMQAJ
JMBG/BR. PASOŠA: P01233338 KOSOVO
Adresa: VITOMIRICA BB PEĆ KOSOVO
Ovlašćenja u prometu: Neograničeno
Ovlašćen da djeluje: Pojedinačno

Obrazloženje

Podnosilac je dana 18.10.2018. u 10:41:02 podnio prijavu za registraciju osnivanja društva sa ograničenim odgovornošću ART CONSTRUCTION. Rješavajući po predmetnoj prijavi, obzirom da su ispunjeni Zakonom propisani uslovi, odlučeno je kao u dispozitivu rješenja.

Visina naplaćene naknade za registraciju propisana je članom 87 Zakona o privrednim društvima ("Sl.list RCG", br.6/02 i "Sl.list" br.17/07 i 40/11).

Sam. savjetnik III

Enis Huremović



NAČELNICA

Dušanka Vujisić

Pravna pouka:

Protiv ovog rješenja može se izjaviti žalba Ministarstvu finansija CG u roku od 15 dana od dana prijema rješenja. Žalba se predaje preko ovog organa i taksira administrativnom taksom u iznosu od 8, 00 EUR, shodno Tarifnom broju 5 Taksene tarife za administrativne takse. Taksa se upućuje u korist računa 832-3161017-60-Administrativna taksa.

MINISTARSTVO ODRŽIVOG RAZVOJA I TURIZMA
DIREKTORAT ZA INSPEKCIJSKI NADZOR
I LICENCIRANJE

Direkcija za licenciranje

Broj: UPI 107/7-3885/2

Podgorica, 09.11.2018. godine

Ministarstvo održivog razvoja i turizma, rješavajući po zahtjevu »ART CONSTRUCTION« DOO iz Bara, za izdavanje licence projektanta i izvođača radova, na osnovu člana 135 st. 1 i 2 Zakona o planiranju prostora i izgradnji objekata ("Službeni list Crne Gore " br. 64/17) i člana 46 stav 1 Zakona o upravnom postupku ("Službeni list Crne Gore " br. 56/14, 20/15, 40/16 i 37/17), donosi

R J E Š E N J E

1. IZDAJE SE »ART CONSTRUCTION« DOO iz Bara, LICENCA projektanta i izvođača radova.
2. Ova Licenca se izdaje na 5 (pet) godina.

O b r a z l o ž e n j e

Aktom, br.UPI 107/7-3885/1 od 09.11.2017.godine, »ART CONSTRUCTION« DOO iz Bara, obratilo se ovom ministarstvu za izdavanje licence projektanta i izvođača radova.

Uz zahtjev imenovano privredno društvo, dostavilo je ovom ministarstvu sledeće dokaze:

Rješenje Ministarstva održivog razvoja i turizma, broj UPI 107/7-136/2 od 29.03.2018.godine, kojim je Mašović Maji, diplomiranom inženjeru arhitekture iz Bara, izdata licenca ovlašćenog inženjera za obavljanje djelatnosti izrade tehničke dokumentacije i građenje objekata; Ugovor o radu na neodređeno vrijeme, zaključen dana 01.11.2018.godine, između »ART CONSTRUCTION« DOO iz Bara i Mašović Maje, diplomiranog inženjera arhitekture iz Bara; Izvod iz Centralnog Registra Privrednih subjekata Poreske uprave za imenovano privredno društvo – pretežna djelatnost, šifra 4120 – Izgradnja stambenih i nestambenih zgrada.

Ministarstvo održivog razvoja i turizma, razmotrilo je podnijeti zahtjev pa je odlučilo kao u dispozitivu ovog rješenja, a ovo sa sledećih razloga:

Naime, članom 122 stav 1 Zakona o planiranju prostora i izgradnji objekata («Službeni list Crne Gore » br. 64/17), propisano je da privredno društvo koje izrađuje tehničku dokumentaciju (projektant), odnosno privredno društvo koje gradi objekat (izvođač radova), dužno je da za obavljanje djelatnosti izrade tehničke dokumentacije dijela tehničke dokumentacije, odnosno građenje ili izvođenje pojedinih radova ovlašćeni inženjer može da bude fizičko lice koje obavlja poslove izrade tehničke dokumentacije

odnosno građenje ili izvođenje pojedinih vrsta radova na građenju objekta, ima najmanje jednog zaposlenog ovlašćenog inženjera po vrsti projekta, koji izrađuje i to: arhitektonski, građevinski, elektrotehnički i mašinski projekat, odnosno vrsti radova koje izvodi na osnovu tih projekata. Stavom 2 istog člana Zakona, propisano je da obavljanje pojedinih poslova iz stava 1 ovog člana, projektant, odnosno izvođač radova može da obezbijedi na osnovu zaključenog ugovora sa drugim privrednim društvom koje ima zaposlenog ovlašćenog inženjera za određenu vrstu projekta, odnosno radova.

Članom 3 stav 1 tačka 3 Pravilnika o načinu i postupku izdavanja, mirovanja licence i načinu vođenja registara licenci („ Službeni list Crne Gore „ br. 79/17), utvrđene su vrste licenci, a između ostalih i licenca projektanta i izvođača radova, koja se izdaje privrednom društvu za obavljanje djelatnosti izrade tehničke dokumentacije i građenje objekta.

Članom 5 stav 1 tač. 1-2. Pravilnika, utvrđeno je da se u postupku izdavanja licence projektanta, odnosno izvođača radova, provjerava: 1) da li podnosilac zahtjeva u radnom odnosu ima zaposlenog ovlašćenog inženjera i licencu ovlašćenog inženjera.

Članom 137 stav 2 Zakona, propisano je da se licenca za privredno društvo, izdaje se na pet godina.

Rješavajući po predmetnom zahtjevu, a na osnovu uvida u dostavljene dokaze, ovo ministarstvo nalazi, da su se u konkretnoj pravnoj stvari stekli uslovi za primjenu čl. 122 stav 1 i 135 stav 2 Zakona o planiranju prostora i izgradnji objekata, a u vezi čl 3 stav 1 tač. 1 i čl. 4 Pravilnika o načinu i postupku izdavanja, mirovanja licence i načinu vođenja registara licenci.

Saglasno izloženom, riješeno je kao u dispozitivu ovog rješenja.

PRAVNA POUKA: Protiv ovog rješenja može se pokrenuti upravni spor tužbom kod Upravnog suda Crne Gore u roku od 20 dana od dana prijema istog.

OVLAŠĆENO SLUŽBENO LICE



Nataša Pavičević

MINISTARSTVO ODRŽIVOG RAZVOJA I TURIZMA
DIREKTORAT ZA INSPEKCIJSKI NADZOR
I LICENCIRANJE

Direkcija za licenciranje

Broj: UPI 101-136/2

Podgorica, 29.03.2018. godine

Ministarstvo održivog razvoja i turizma, rješavajući po zahtjevu MAŠOVIĆ MAJE, dipl. inženjera arhitekture, iz Bara, za izdavanje licence za ovlaštenog inženjera, na osnovu člana 135 st. 1 i 2 Zakona o planiranju prostora i izgradnji objekata ("Službeni list Crne Gore" br. 64/17) i člana 46 stav 1 Zakona o upravnom postupku ("Službeni list Crne Gore" br. 56/14, 20/15, 40/16 i 37/17), donosi

R J E Š E N J E

1. IZDAJE SE MAŠOVIĆ MAJI, dipl. inženjeru arhitekture, iz Bara, LICENCA ovlaštenog inženjera za obavljanje djelatnosti izrade tehničke dokumentacije i građenje objekta.
2. Ova Licenca se izdaje na neodređeno vrijeme.

O b r a z l o ž e n j e

Aktom, br.UPI 101-136/1 od 21.12.2017.godine, MAŠOVIĆ MAJA, dipl. inženjer arhitekture, iz Bara, obratila se ovom ministarstvu zahtjevom za izdavanje licence ovlaštenog inženjera za obavljanje djelatnosti izrade tehničke dokumentacije i građenje objekta.

Uz zahtjev imenovana je ovom ministarstvu dostavila sledeće dokaze:

Diplomu o stečenom visokom obrazovanju, izdata od strane Arhitektonskog fakulteta Univerziteta u Beogradu, Savezna Republika Jugoslavija, Republika Srbija, broj 7737 od 12.aprila 2001.godine; Rješenje Ministarstva održivog razvoja i turizma, broj: 05-4947/1 od 27.01.2011.godine, kojim je Mašović Maji, diplomiranom inženjeru arhitekture, iz Bara, izdata licenca za izradu arhitektonskih projekata za arhitektonske objekte, projekata unutrašnjih instalacija vodovoda i kanalizacije, projekata enterijera i projekata uređenja slobodnih prostora; Rješenje Ministarstva održivog razvoja i turizma, broj: 05-4947/2 od 27.01.2011.godine, kojim je Mašović Maji, diplomiranom inženjeru arhitekture, iz Bara, izdata licenca za rukovođenje izvođenjem: građevinskih i građevinsko-zanatskih radova na arhitektonskim objektima, unutrašnjih instalacija vodovoda i kanalizacije, radova enterijera i radova na uređenju slobodnih prostora; Akt Ministarstva pravde, broj 05/2-72-50751/18/1 od 25.01.2018.godine, da se imenovana ne nalazi u kaznenoj evidenciji; ovjerenu fotokopiju radne knjižice i ovjerenu kopiju lične karte.

Ministarstvo održivog razvoja i turizma, razmotrilo je podnijeti zahtjev pa je odlučilo kao u dispozitivu ovog rješenja, a ovo sa sledećih razloga:

Naime, članom 123 stav 1 Zakona o planiranju prostora i izgradnji objekata («Službeni list Crne Gore » br. 64/17), propisano je da ovlašćeni inženjer može da bude fizičko lice koje obavlja poslove izrade tehničke dokumentacije odnosno građenje objekta, odgovarajuće struke, sa visokim obrazovanjem, odnosno najmanje kvalifikacijom VII1 podnivoa okvira kvalifikacije i najmanje tri godine radnog iskustva na stručnim poslovima izrade tehničke dokumentacije i građenja objekta.

Članom 3 stav 1 tačka 1 Pravilnika o načinu i postupku izdavanja, mirovanja licence i načinu vođenja registara licenci („ Službeni list Crne Gore „ br. 79/17), utvrđene su vrste licenci, a između ostalih i licenca ovlašćenog inženjera koja se izdaje fizičkom, licu za obavljanje djelatnosti izrade tehničke dokumentacije i građenje objekta.

Članom 4 stav1 tač. 1-4. Pravilnika, utvrđeno je da se u postupku izdavanja licence ovlašćenog inženjera, provjerava: 1) identitet podnosioca zahtjeva; 2) da li podnosilac zahtjeva posjeduje visoko obrazovanje, odnosno najmanje kvalifikacije VII1 podnivoa okvira kvalifikacija, odnosno da li je izvršeno priznavanje inostrane obrazovne isprave najmanje kvalifikacije VII1 podnivoa okvira kvalifikacija; 3) da li podnosilac zahtjeva ima najmanje tri godine radnog iskustva na stručnim poslovima izrade tehničke dokumentacije i građenju objekta sa visokim obrazovanjem, odnosno najmanje kvalifikacije VII1 podnivoa okvira kvalifikacije i 4) da li je podnosilac zahtjeva osuđivan za krivično djelo za koje se gonjenje preduzima po službenoj dužnosti.

Stavom 3 istog člana Pravilnika, utvrđeno je da se radno iskustvo u smislu stava 1 tačka 3 ovog člana, smatra radno iskustvo u svojstvu saradnika na izradi tehničke dokumentacije na građenju objekta, odnosno izvođenja pojedinih radova na građenju objekta. Stavom 4 istog člana Pravilnika, utvrđeno je da se izuzetno od stava 3 ovog člana, fizičkom licu koje posjeduje licencu za izradu tehničke dokumentacije i građenje objekata, izdatu po propisima koji su važili do donošenja ovog propisa, radno iskustvo može dokazati na osnovu uvida u dokumentaciju koja je bila osnov za njeno izdavanje.

Članom 137 stav 1 Zakona, propisano je da se licenca za fizičko lice izdaje na neodređeno vrijeme.

Rješavajući po predmetnom zahtjevu, a na osnovu uvida u dostavljene dokaze, ovo ministarstvo nalazi, da su se u konkretnoj pravnoj stvari stekli uslovi za primjenu čl. 123 stav 1 i 135 stav 2 Zakona o planiranju prostora i izgradnji objekata, a u vezi čl 3 stav 1 tač. 1 i čl. 4 Pravilnika o načinu i postupku izdavanja, mirovanja licence i načinu vođenja registara licenci.

Saglasno izloženom, riješeno je kao u dispozitivu ovog rješenja.

PRAVNA POUKA: Protiv ovog rješenja može se pokrenuti upravni spor tužbom kod Upravnog suda Crne Gore u roku od 20 dana od dana prijema istog.

OVLAŠĆENO SLUŽBENO LICE
Nataša Pavićević





Filijala/O.J.: 011
Šifra zastupnika: 539
Kanal Prodaje: DIREKT



Broj Polise: ODG001172
Novo/Obnova: 0584555
Veza sa Polisom:



POLISA OSIGURANJA ODGOVORNOSTI

BROJ POLISE: ODG001172

Ugovarač: ART CONSTRUCTION DOO, MIROŠICA 2 SUTOMORE, BAR, JMBG/PIB: 03223159

Osiguranik: ART CONSTRUCTION DOO, MIROŠICA 2 SUTOMORE, BAR, JMBG/PIB: 03223159

TRAJANJE OSIGURANJA: Polisa važi od 11.05.2020 u 11:08 do 11.05.2021 11:08

USLOVI OSIGURANJA: Ovo osiguranje je zaključeno shodno ZOO i sledećim uslovima: Opšti uslovi za osiguranje projektantske odgovornosti (US-odp/99-06-cg)

NAČIN OSIGURANJA: Osigurava se na sume osiguranja koje je odredio ugovarač osiguranja

Osigurava se:

	Suma Osiguranja €	Premija €
1. Opasnost: Projektantska odgovornost		
1.1. (P.O.- Odgovornost za fizička oštećenja i uništenja po uslovima US-odp (član 1. stav 1.)): Osiguranjem su pokriveni odštetni zahtjevi (zahtjevi za naknadu štete) uspostavljeni osiguraniku za štete nastale usled greške u tehničko računskim i statičkim osnovama, te izračunavanjima, kalkulacijama; konstrukciji i tehničkoj izradi projektne dokumentacije, ukoliko greška, za vrijeme pokrivanja osiguranja ima za posledicu oštećenje ili uništenje osiguranog objekta (takozvana fizička oštećenja), koji se izvodi odnosno izgrađuje/montira po projektu koji je izradio osiguranik. Po ovim uslovima se pod objektima smatraju kako građevinski objekti tako i mašinska, električna i dr. (ostala) oprema. Isključeno je osiguravajuće pokrivanje koje se odnose na greške koje proizilaze iz tehničkog nadzora ili konsaltinga. Isključeno je pokrivanje tokom garancije. Osiguranje se odnosi na predviđenu vrijednost projektnih radova u narednoj godini u iznosu od 5.000,00 E. Prilog: upitnik koji je sastavni dio polise. Učešće u šteti 10%, minimum 300,00 E..	100.000,00€	
A Minimalna premija 1 (140%)		140,00€
B Doplatak za uvećanu sumu osiguranja (120%)		168,00€
C Osiguranik kod svake štete učestvuje sa 10% od priznate štete a min 300 EUR (0%)		
D Godišnji agregat jednostruki (20%)		-61,60€
E Popust za isključenje pokrivanja u periodu garancije (10%)		-24,64€
F trajanje do 1 godine (100%)		

BRUTO PREMIJA: 221.76€
POREZ NA PREMIJU: 19.96€
UKUPNA PREMIJA ZA NAPLATU: 241.72€

UGOVORENI NAČIN I DINAMIKA PLAĆANJA PREMIJE OSIGURANJA:

Način plaćanja prve uplate POPRFAK

Molimo vas da naznačeni iznos u ugovorenom roku uplatite na naš žiro račun: 510-8173-62 CKB; 550-3596-62 SGM; 530-1357-16 NLB; 535-4815-87 PB; 565-203-60 LB sa pozivom na broj: R_ODG001172

Pravo na naknadu štete po ovoj polisi počinje od dana i časa koji je na polisi označen kao početak osiguranja ukoliko je do tada plaćena premija, a inače po isteku 24 časa dana kada je premija plaćena (čl. 1010 st. 1 Zakona o obl. odnosima (SLRGG br. 47/08))
Ukoliko se premija ne plaća u dogovorenim rokovima primjenjuje se Zakon o obligacionim odnosima. Ako nije obračunata premija za proširenje osiguravajućeg pokrivanja ili za povećanu opasnost, osiguranik ima osiguravajuće pokrivanje samo za dio odštete odnosno naknade iz osiguranja, u skladu sa Zakonom o zaštiti podataka o ličnosti ugovarač osiguranja daje izričitu saglasnost osiguravaču da koristi i obrađuje lične podatke iz ugovora o osiguranju, kao i saglasnost da navedene podatke može prenositi na druga pravna lica u zemlji i inostanstvu, a čije učešće je neophodno za ispunjavanje obaveza iz ugovora o osiguranju. Ugovarač osiguranja daje saglasnost da se lični podaci koriste za vrijeme trajanja osiguranja u svrhu zbog koje su i dati, odnosno u svrhu ispunjavanja obaveza iz ugovora o osiguranju. Ovu saglasnost ugovarač osiguranja daje i za posebne kategorije ličnih podataka, a u slučaju da je obrada takvih podataka potrebna za ispunjenje obaveza iz ugovora o osiguranju. Ugovarač osiguranja daje saglasnost da se lični podaci koriste i u marketinške svrhe (slanje ponuda i promotivnih materijala osiguravača), s tim da se ova saglasnost može opozvati pisanim obavještenjem upućenim na adresu ugovarača. Osiguravač se obavezuje da će sve lične podatke obrađivati i čuvati u skladu sa zakonom. Sa sadržinom ove odredbe, upoznata su i saglasna, i sva lica sa čijim ličnim podacima je ugovarač osiguranja upoznata osiguravača prilikom zaključivanja ugovora, a što ugovarač osiguranja potvrđuje potpisom ugovora o osiguranju.

PLAMENAC PETAR



U Baru, 11.05.2020



Ugovarač osiguranja

Osiguravač zadržava pravo da u roku od 30 dana od dana izdavanja polise ispravi računске ili neke druge greške učinjene od strane zastupnika. Uslovi osiguranja koji prate ovu polisu (osim ZOO) su ugovaraču uručeni i čine sastavni dio ove polise, što potvrđuje svojim potpisom ugovarač osiguranja.

Broj : 0206-1440/3

Budva, 09.04.2019. god.

Na osnovu člana 7. i 8. Zakona o morskom dobru (»Službeni list RCG«, br.14/92), člana 6. stav 2. i 24. Zakona o državnoj imovini (»Službeni list RCG«, br. 21/09) i člana 4, 5. stav 2. i člana 6. Odluke o uslovima, vremenu korišćenja i visini naknade za korišćenje morskog dobra (»Službeni list RCG«, br.27/92), Rješenja o registraciji za PDV-e od 01.04.2013.god. izdato od Poreske uprave Crne Gore, Atlasa crnogorskih plaža i kupališta broj:0203-638/13-1 od 27.02.2019.godine za opštinu Bar i Programa privremenih objekata u zoni morskog dobra broj:101-206/187 od 25.12.2018.god.

1.Javno preduzeće za upravljanje morskim dobrom Crne Gore sa sjedištem u Budvi, koga zastupa i predstavlja direktor Predrag Jelušić dipl. ekonomista (u daljem tekstu: **Javno Preduzeće**) i

2.SIMONVIĆ NIKOLA iz Bara, adresa: ul.IV crnogorke proleterske brigade br.38C Bar; (JMBG:1501971220026) (u daljem tekstu: **Korisnik**)

Zaključuju dana 09.04.2019.god.

U G O V O R O KORIŠĆENJU MORSKOG DOBRA

Uvažavajući:

-Da je Javno preduzeće za upravljanje morskim dobrom u cilju realizacije Atlasa crnogorskih plaža i kupališta broj:0203-638/13-1 od 27.02.2019.godine i Programa privremenih objekata u zoni morskog dobra broj:101-206/187 od 25.12.2018.god. objavilo Javni poziv broj: 0206-1096/1 od 14.03.2019.god. za prikupljanje ponuda za zakup javnih kupališta u dnevnom listu »Pobjeda«i na na web-site-u Javnog preduzeća;

-Da je Tenderska Komisija za sprovođenje postupka davanja u zakup za lokaciju pod rednim brojem 9. u Javnom pozivu kao najuspješniju izabrala ponudu ponuđača **Simonović Nikola iz Bara** zavedenu pod brojem: 0206-1440/1 od 28.03.2019. god., saglasno Odluci o izboru najpovoljnijeg ponuđača broj:0206-1440/2 od 05.04.2019.godine.

I OPŠTE ODREDBE

Član 1.

JAVNO PREDUZEĆE i izabrani ponuđač **SIMONVIĆ NIKOLA**, zaključuju ovaj ugovor i uređuju međusobna prava i obaveze vezana za korišćenje **JAVNOG PORODIČNOG** kupališta predviđenog Atlasom crnogorskih plaža i kupališta u opštini Bar za period 2019.-2023.godine broj:0203-638/13-1 od 27.02.2019.godine.

II OPIS MORSKOG DOBRA

Član 2.

Predmet korišćenja je dio morskog dobra u Baru, u naselju Šušanj, kupalište na zapadnom dijelu plaže Žukotrlica u dužini od 135 m¹/površine 1350 m², dio kat.parcele 3447 KO Novi Bar, u zahvatu od potoka, linije granice kat. parcela 3476 i 3477 KO Novi Bar, zapadno obodom plaže u dužini od 135.00 m¹,

uključujući i dio obale uz donju ivicu šetališta, sa pripadajućim akva prostorom, lokacija označena kao 7C u Atlasu crnogorskih plaža i kupališta u opštini Bar.

Korisnik će na predmetu zakupa obavljati:

- djelatnost iznajmljivanja plažnog mobilijara-ležaljki i suncobrana,**
 - ugostiteljsku djelatnost u plažni bar sa terasom, bar površine 24 m² + terasa 65 m²**
 - konzervator za prodaju sladoleda, 1 komad**
- a sve prethodno u periodu od 01.05.2019.godine do 31.10.2019.godine.**

Morsko dobro iz stava 1. ovog člana ustupa se Korisniku u viđenom stanju.

Dio morskog dobro opisan u prethodnom stavu, prikazan je na katastarskom snimku – skici sa koordinatama graničnih tački, koja je sastavni dio ovog Ugovora (Prilog 1.).

III ZAŠTITA ŽIVOTNE SREDINE

Član 3.

KORISNIK je dužan da morsko dobro koje je predmet ovog ugovora koristi i uživa na način i u skladu sa svim pozitivnim propisima koji uređuju zaštitu životne sredine, posebno zaštitu mora i obale.

Lokacija se nalazi unutar zaštićenog područja. U skladu sa članom 40 Zakona o zaštiti prirode („Sl.list Crne Gore“, br. 54/16) korisnik/zakupac je dužan da za obavljanje radnji, aktivnosti i djelatnosti u zaštićenom području pribavi dozvolu od Agencije za zaštitu prirode i životne sredine.

Djelatnosti koje KORISNIK bude obavljao na predmetnom morskome dobru ni na koji način ne smije ugrožavati životnu sredinu, obalu i more.

Korišćenje morskog dobra i obavljanje djelatnosti u zaštićenim zonama za kupališta koja su proglašena zaštićenim područjima, sprovodi se saglasno odredbama Zakona o zaštiti prirode (Službeni list Crne Gore br. 51/08, 21/09, 40/11, 62/13, 06/14).

IV NAKNADA

Član 4.

KORISNIK morskog dobra je dužan da tokom trajanja ovog Ugovora, plaća JAVNOM PREDUZEĆU sezonsku naknadu za korišćenje kupališta iz člana 2. ovog ugovora (za period od 01.05. do 31.10.2019.godine).

Sezonska naknada za tekuću 2019.godinu za korišćenje kupališta utvrđena je u visini od 12.000,00 eura (dvanaest hiljada eura) koja se uvećava za iznos PDV-a.

Ugovorne strane su se usaglasile da se ugovorena naknada plati u **3. rate** prema sledećoj dinamici:

1.Rata u iznosu od **1.000,00 Eur (slovima: hiljad eura)** uvećana za iznos PDV-a dospijeva **u momentu zaključenja ugovora.**

2.rata u iznosu od **5.500,00 Eur (slovima: pet hiljada i pet stotina eura)** uvećana za iznos PDV-a dospijeva za plaćanje dana **25.07.2019.godine**

3.rata u iznosu od **5.500,00 Eur (slovima: pet hiljada i pet stotina eura)** uvećana za iznos PDV-a dospijeva za plaćanje dana **27.08.2019.godine.**

Korisnik je dužan da u momentu zaključenja ugovora dostavi Javnom preduzeću originalnu, bezuslovnu i naplativu na prvi poziv **bankarsku garanciju za plaćanje preostalog iznosa naknade koji je uvećan za iznos PDV-a. (druga i treća rata).** koja se deponuje kod Javnog preduzeća i dospijeva najkasnije dana **02.09.2019.god.**

Korisnik je dužan da plaćanja vrši na žiro račun Javnog preduzeća br:820-41114-03 sa obaveznim upisom poreskog identifikacionog broja poreskog obveznika (JMBG:1501971220026) i šifrom opštine Bar 809.

U slučaju kašnjenja plaćanja ugovorene naknade KORISNIK je dužan da plaća zakonsku zateznu kamatu.

Ugovorne strane su saglasne da će, saglasno stavu 1. ovog člana ugovora, početkom svake godine, dok traje osnovni ugovor i u slučaju produženja trajanja ovog ugovora, saglasno članu 6. osnovnog ugovora, a najkasnije do 31.01. tekuće godine, sačiniti aneks ugovora kojim će se precizirati dinamika plaćanja godišnje naknade (za 2020., 2021., 2022. i 2023. godinu) za korišćenje kupališta.

Član 5.

KORISNIK je dužan da do dana određenog za zaključenje ugovora dostavi originalnu bankarsku garanciju, koja važi do 31.12.2019.godine, kojom će garantovati dobro izvršenje preuzetih obaveza u visini od 20% godišnje naknade uvećane za PDV-e, iz člana 4 ovog Ugovora (**činidbena garancija**).

Činidbena garancija je garancija izdata od banke kojom se garantuje da će Korisnik uredno izvršavati ugovorene obaveze, a posebno obaveze utvrđene Uslovima za uređenje i opremanje kupališta i ostalim propisima koji regulišu djelatnost i tiču se predmeta zakupa.

KORISNIK je dužan da u slučaju produženja ugovora, saglasno članu 6. ovog ugovora, da najkasnije do 30.01.2020.godine dostavi činidbenu garanciju koja će važiti do 31.12.2020.godine kojom će garantovati ispunjenje obaveza iz ovog ugovora, uključujući i obavezu zaključenje Aneksa ugovora za 2020.godinu najkasnije do 31.01.2020.godine. Na isti način će se postupati i u slučaju daljeg produženja ugovora.

U slučaju nepoštovanja ugovorenih obaveza iz člana 8 i 9., ili povrede obaveza iz člana 10. i 11. ovog ugovora koje su konstatovane Zapisnikom o izvršenoj kontroli ovlašćenih radnika Javnog preduzeća ili tokom inspekcijskog nadzora, KORISNIK je dužan da u ostavljenom roku (ne dužem od pet dana), otkloni ukazane i konstatovane nepravilnosti. Ukoliko se kontrolnim Zapisnikom službenika Javnog preduzeća ponovo konstatuje da KORISNIK nije otklonio nepravilnost i/ili isto konstatuje inspekcija Uprave za inspekcijske poslove, Javno preduzeće će aktivirati činidbenu garanciju i obezbijediti izvršenje ugovorene obaveze.

V TRAJANJE UGOVORA

Član 6.

U skladu sa uslovima Javnog poziva, JAVNO PREDUZEĆE daje na korišćenje kupalište iz člana 2. ovog ugovora na period od 09.04. tekuće godine, odnosno od dana zaključenja ovog ugovora do 31.12.2019. god., uz mogućnost godišnjeg produženja do 31.12.2023.godine pod uslovom da je Korisnik izvršio obaveze predviđene ovim ugovorom, da ugovor nije jednostrano ili sporazumno raskinut ili u slučaju da je pokrenut sudski spor između Javnog preduzeća i Korisnika zbog neispunjavanja ugovorenih obaveza.

Ukoliko tokom trajanja ugovora dođe do privođenja prostora trajnoj namjeni koja podrazumijeva izgradnju hotela visoke kategorije (hoteli kategorije 5* ili 4*) u neposrednom zaleđu, odnosno realizacije planskog dokumenta koja isključuje korišćenje morskog dobra u skladu sa ovim ugovorom, ugovor se neće obnavljati i zakupac nema pravo da traži povraćaj do tada uložениh sredstava.

VI OBAVEZE JAVNOG PREDUZEĆA

Član 7.

JAVNO PREDUZEĆE se obavezuje da odmah po zaključenju ugovora preda u državinu ustupljeni dio morskog dobra.

JAVNO PREDUZEĆE i KORISNIK će na dan uvođenja u posjed sačinjeti Zapisnik o primopredaji ustupljenog morskog dobra kojim će se konstatovati stanje istog.

JAVNO PREDUZEĆE je dužno da preduzeme sve mjere u cilju štite KORISNIKA od pravnih i faktičkih uznemiravanja od strane trećih lica.

VII OBAVEZE KORISNIKA

Član 8.

KORISNIK je saglasan i preuzima obavezu da saglasno Uslovima za uređenje kupališta, Urbanističko-tehničkim uslovima, u skladu sa Atlasom crnogorskih plaža i kupališta i Programa privremenih objekata u zoni morskog dobra broj:101-206/187 od 25.12.2018.god. plažu uredi i opremi kupalište.

Atlasom crnogorskih kupališta i plaža za 2019-2023.godinu i Programom objekata privremenog karaktera predviđeno je postavljanje privremenih objekata na kupalištu i to:

KORISNIK preuzima obavezu da privremene objekte na kupalištu postavi saglasno izdatim Urbanističko-tehničkim uslovima, što podrazumijeva:

- **da izradi tehničku dokumentaciju saglasno Urbanističko-tehničkim uslovima iz Atlasa Crnogorskih plaža i kupališta i Programa privremenih objekata koje izdaje Javno preduzeće i tehničkim uslovima za priključenje na infrastrukturu pribavljenim od organa za tehničke uslove, i da istu dostavi na uvid Javnom preduzeću**
- **saglasnost glavnog gradskog arhitekta u pogledu spoljnog izgleda privremenog objekta, dozvole i saglasnosti propisane urbanističko-tehničkim uslovima,**
- **obavezu podnošenja prijave sa dokumentacijom Direktoratu za inspekcijski nadzor i licenciranje 15 dana prije postavljanja privremenog objekta,**
- **postavljanje privremenog objekta na osnovu prijave i dokumentacije propisane članom 117 Zakona i planiranju prostora i izgradnji objekata, uključujući i infrastrukturno opremanje lokacije.**

Sve pripreme radove i radove na uređenju morskog dobra Korisnik je dužan da izvede u skladu sa tehničkom dokumentacijom, poštujući odobrenja i uputstva ovlašćenog nadzornog organa, opštinske propise o komunalnom redu i druge važeće propise.

Radovi se izvode na osnovu tehničke dokumentacije i pribavljenih mišljenja, saglasnosti i dozvola izdatih u procedurama u svemu saglasno Zakonu i planiranju prostora i izgradnji objekata, Zakonu o vodama i Zakonu o procjeni uticaja na životnu sredinu.

KORISNIK je obavezan da organizuje radove na način koji neće dovesti do oštećenja prilaznih staza i okolnog terena, odnosno ukoliko do ovih oštećenja dođe dužan je da o svom trošku otkloni oštećenja i vrati prostor u pređašnje stanje.

Korisnik je odgovoran isključivo i u potpunosti za sve eventualne štete, povrede i sl. koje nastupe trećim licima tokom boravka na ustupljenom dijelu morskog dobra, odnosno da nadoknadi Javnom preduzeću sva potraživanja koja eventualno treća lica ostvare od Javnog preduzeća, osim ako dokaže da je do štete došlo bez njegove krivice.

Član 9.

Tokom trajanja ovog Ugovora KORISNIK je dužan :

➤ da morsko dobro iz člana 2. ovog Ugovora koristi kao **javno-porodično kupalište** prema Atlasu crnogorskih kupališta i plaža, uz potrebne saglasnosti nadležnog organa uprave, poštujući u svemu pozitivno pravne propise, važeće standarde, uslove za postavljanje privremenih objekata, Pravilnik o uslovima koja moraju ispunjavati izgrađena i uređena kupališta i **Uslove za uređenje i opremanje kupališta, koji su prilog i sastavni dio ovog ugovora;**

➤ da na zakupljenoj lokaciji otpočne sa obavljanjem djelatnosti nakon što pribavi odobrenje za rad od nadležnog organa uprave, da djelatnost obavlja poštujući registraciju, odobrenje za rad i opštinsku odluku o javnom redu i miru posebno u pogledu radnog vremena i da se registruje za plaćanje PDV-a saglasno zakonu, uz obavezu da se upiše kod nadležnom poreskog organa područna jedinica-filijala za registraciju i pružanje usluga;

➤ da u periodu vansezona i to u periodu od 01.01.-01.05. i 01.11.-31.12., obezbijedi redovno i uredno održavanje plaže i akva prostora: uklanjanje i odvoz murave, sitnog otpada i drugih stvari koje more izbacila, uz obavezu da uklanjanje i odvoz sakupljenog otpada uradi na propisan način u saradnji sa lokalnim komunalnim preduzećem;

➤ Da tokom kupališne sezone, i to u periodu od 01.05-31.10, održava kupalište čistim, podrazumijevajući pri tom da detaljno, redovno, svakodnevno, i u pojačanom intenzitetu u toku dana, prazni korpe za otpatke i čisti kupalište i pripadajući akva prostor. Kupalište mora biti očišćeno od sitnog i krupnog otpada, a posebno od

otpadaka i materijala koji mogu ugroziti bezbjednost i higijenu na kupalištu (ambalaža, opušci, ekseri, žice i drugo);

➤ da obezbijedi ispravno i uredno funkcionisanje uređaja i opreme na kupalištu i rad propisanih i odobrenih pratećih, pomoćnih i uslužnih objekata na kupalištu;

➤ da u skladu sa pozitivno - pravnim propisima i odredbama ovog ugovora obezbijedi javno korišćenje zakupljenog kupališta;

➤ da zaključi ugovor o odvozu smeća sa kupališta sa komunalnim preduzećem o odvozu smeća i redovno plaća troškove po ovom osnovu za svaku godinu trajanja ugovora;

➤ da u pripremi turističke sezone izvede radove koji podrazumjevaju :

- detaljno čišćenje plaže označenog morskog dobra iz člana 2. ovog Ugovora,

- sanaciju eventualnih oštećenja i druge radove koje mora da prethodno odobri Javno preduzeće;

➤ **da do 01.05. svake godine dok traje ugovor organizuje i stavi u funkciju kupalište u svemu prema Uslovima za uređenje i opremanje kupališta i skici koji su prilog i sastavni dio ovog Ugovora, a naročito da:**

- vidno istakne kupališni red (koji sadrži radno vrijeme kupališta, rekreativne i druge aktivnosti koje se mogu obavljati na kupalištu, način i uslove korišćenja kupališne opreme, higijenski red na kupalištu i druge odredbe koje garantuju red i čistoću, bezbjednost kupaca i sl.),

- postavi tablu sa informacijama o kupalištu na kojoj će biti istaknut cjenovnik plažnog mobilijara i radno vrijeme kupališta od 07-21 čas (sa naznakom da se plažni mobilijar ne naplaćuje poslije 17 časova) kao i da postavi i druge table u svemu prema Uslovima za uređenje i opremanje kupališta,

- postavi i pravilno rasporedi plažni mobilijar (suncobrani i ležaljke) u svemu prema Uslovima za uređenje kupališta

- opremi i stavi funkciju propisan broj tuševa i kabina za presvlačenje,

- postavi adekvatne kante za otpatke,

- obezbijedi sanitarne uslove na kupalištu, ukoliko se to traži uslovima za uređenje i opremanje kupališta koji su sastavni dio ugovora,

- na propisan način izvrši vidno obilježavanje-ograđivanje vodene strane kupališta, postavljanjem povezanih bova odgovarajućih dimenzija i materijala na rropsianoj udaljenosti od obale,

- obezbijedi spasilačku službu koja posjeduje licencu izdatu od ovlašćenog organa ili organizacije i istu na propisan način opremi,

➤ da na propisan način izvrši komunalno i infrastrukturno opremanje lokacije uz prethodno pribavljanje potrebnih saglasnosti za priključivanje od organa za tehničke uslove (voda, električna energija, telefonske instalacije i dr.), kao i da tom trajanja ugovora u skladu sa propisima snosi troškove i redovno plaća usluge po tom osnovu nadležnim upravljačima infrastrukturnih sistema za svaku godinu trajanja ugovora;

➤ da bez znanja i saglasnosti JAVNOG PREDUZEĆA i odobrenja nadležnih organa ne započne bilo kakvu dogradnju, izgradnju, prepravke, adaptacije ili preuzima bilo kakve građevinske poduhvate na ustupljenoj lokaciji, postavlja privremene objekte i druge intervencije u prostoru,

➤ da blagovremeno plaća ugovorenu naknadu za korišćenje morskog dobra;

➤ da po isteku odobrenja za obavljanje djelatnosti, po pismenom nalogu JAVNOG PREDUZEĆA u dodatnom roku od 15 dana oslobodi predmetnu lokaciju, odnosno ukloni postavljenu opremu i eventualno postavljene privremene objekte, u suprotnom saglasan je, prihvata i ovlašćuje JAVNO PREDUZEĆE da bez posebne saglasnosti KORISNIKA izvrši uklanjanje o trošku KORISNIKA;

➤ da tokom vansezona privremene objekte i instalacije na propisan način obezbijedi i konzervira;

➤ da se tokom trajanja ovog ugovora stara o redovnom i investicionom održavanju označenog morskog dobra, održavanju objekata, infrastrukture i instalacija u zahvatu označenog morskog dobra;

➤ da morsko dobro koristi i eksploatiše u skladu sa odredbama ovog Ugovora i svim pozitivno pravnim propisima koji regulišu: uslove koje moraju ispunjavati uređena i izgrađena kupališta, uslove i standarde zaštite čovjekove sredine, posebno zaštite mora od zagađenja, čistoću na kupalištima i drugim javnim površinama, standarde koji propisuju nivo turističkih objekata i turističkih usluga i drugim propisima koji regulišu materiju koja je u neposrednoj vezi sa korišćenjem morskog dobra.

Član 10.

Lakše povrede ugovorenih obaveza su:

- Nezaključenje Anexa Ugovora do 01.04. tekuće godine,
- nepoštovanje i neodržavanje komunalnog reda manjeg obima: nečistoća, neodržavanje kupališta i pripadajućeg akvatorijuma, nepostavljanje kanti za smeće,
- neblagovremeno izmirivanje obaveza po osnovu utrošene vode, struje, odvoza smeća i ostalih dažbina prema organima, koja proisteknu po osnovu korišćenja kupališta, privremenih objekata,
- ne postavi kule za spasioce sa propisanom opremom,
- ne postavi informativne table o uslovima korišćenja kupališta i mjerama bezbjednosti,
- neispravnost uređaja i opreme za tuširanje,
- neangažovanje propisanog broja ovlašćenih spasilaca,
- drugi slučajevi povreda koje u manjem obimu ugrožavaju bezbjednost, komunalni red, životnu sredinu na kupalištu, privremenom objektu i sl.

Član 11.

Smatraće će se da je KORISNIK izvršio težu povredu ugovorenih obaveza ukoliko:

- ponovi lakšu povredu ugovorenih obaveza 2 i više puta,
- ne stavi kupalište u funkciju u skladu sa Ugovorom,
- ne pribavi odobrenje za obavljanje djelatnosti kupališta do 01.06. u tekućoj godini,
- ne angažuje spasilačku službu na kupalištu,
- ne izvrši ograđivanje kupališta bovama sa morske strane,
- ne oslobodi ½ kupališta plažnim mobilijarom,
- postavi privremene objekte suprotno izdatim Urbanističko tehničkim uslovima, ili postavi objekte koji nisu predviđeni Atlasom ili Programom
- ne pribavi odobrenje za rad za obavljanje djelatnosti od nadležnog organa, a obavlja privrednu djelatnost,
- za postavljanje privremenih objekata ne pribavi saglasnost gradskog arhitekta,
- ne podnese prijavu sa dokumentacijom Direktoratu za inspekcijski nadzor i licenciranje 15 dana prije postavljanja privremenog objekta,
- odobrene privremene objekte postavi suprotno principima unifikacije, tipizacije, idejnom rješenju, glavnom projektu odobrenom od strane gradskog arhitekta,
- izvodi građevinske radove bez odobrenja ili prijave na zakupljenom prostoru, u neposrednoj blizini, zaleđu ili akvaprostoru,
- ili izvrši drugu povredu ugovornih obaveza iz člana 8. ovog ugovora,
- izvođenjem aktivnosti i obavljanjem djelatnosti ugrožava predmet korišćenja i okruženje, a posebno zaštićena područja (pješčane dine, druge vegetacije i ostalo),
- naplaćuje ulaz na kupalištu,
- uslovljava pristup kupalištu obavezanim korišćenjem plažnog mobilijara (ne važi za hotelska kupališta),
- vrši izdavanje skutera i drugih plovnih objekata na motorni pogon kao i omogućava kretanje i zadržavanje plovila na motorni i džet pogon u ograđenom akvaprostoru kupališta,
- omogućava parkiranje i kretanje vozila na kupalištu,
- izvrši postavljanje prepreka na ulazu/zahvatu kupališta suprotno Pravilniku,
- izvrši ograđivanje kupališta suprotno Pravilniku,
- ne oslobodi pojas od 3m uz more,
- ometa, sprečava, vrijeđa službena lica Javnog preduzeća ili drugih organa u izvršavanju službenih radnji i aktivnosti,
- počini krivično djelo ili teži prekršaj u vezi sa obavljanjem djelatnosti na predmetu zakupa,
- drugi slučajevi povreda koje u većem obimu ugrožavaju bezbjednost, komunalni red, životnu sredinu na kupalištu i sl.

Član 12.

Služba za kontrolu morskog dobra, zapisnikom na licu mjesta ili službenom zabilješkom konstatuju vrstu povrede ugovorenih obaveza, osim za povrede iz člana 10 stav 1 tačka 1 ugovora koje utvrđuje Služba za ustupanje na korišćenje morskog dobra na osnovu svoje evidencije.

U slučaju odsustva ili odbijanja ovlašćenog lica Korisnika da učestvuje u postupku kontrole, Služba će sačiniti Službenu zabilješku, na osnovu koje će u slučaju utvrđivanja nepravilnosti Korisniku biti upućena Opomena zbog povrede ugovorenih obaveza.

Mjere i sankcije

Član 13.

Mjere i sankcije koje Javno preduzeće izriče u zavisnosti od težine povrede ugovorenih obaveza su: Opomena u slučaju lakše povrede ugovorenih obaveza, odnosno za teže povrede Opomena pred raskid ugovora, aktiviranje činidbene garancije, jednostrani raskid ugovora.

—U slučajevima kada je kod korisnika konstatovana teža povreda ugovorenih obaveza, a postoje neki opravdani razlozi, korisnik može nakon izricanja mjere Opomena pred raskid, dokumentovati – dokazivati opravdanu nemogućnost postupanja usled čega je došlo do činjenja ili ne činjenja i teže povrede ugovorenih obaveza.

Član 14.

Opomena se izriče za lakše povrede ugovorenih obaveza iz člana 10. ovog ugovora kada se smatra da će se izricanjem iste obezbijediti uredno izvršenje povrijeđene obaveze od strane Korisnika. Opomenom će se naložiti Korisniku da otkloni nepravilnosti na kupalištu u roku ne dužem od 3 (tri) dana, zavisno od okolnosti i stepena povrede u pojedinačnom slučaju.

Član 15.

Opomena pred raskid ugovora izriče se u slučaju teže povrede ugovorene obaveze iz člana 11. ovog ugovora, a Korisniku se istovremeno nalaže da otkloni konstatovane nepravilnosti i uredno izvrši ugovornu obavezu, u roku ne dužem od 5 (pet) dana, u zavisnosti od okolnosti slučaja i stepena povrede.

U slučaju da Korisnik ne postupi po Opomeni pred raskid ugovora i ne otkloni utvrđene nepravilnosti, Javno preduzeće će primijeniti sankcije iz člana 16. i/ili 21. ovog Ugovora.

Član 16.

Činidbena garancija je garancija izdata od banke kojom se garantuje da će Korisnik uredno izvršavati ugovorene obaveze, a posebno obaveze utvrđene Uslovima za uređenje i opremanje kupališta, i ostalim propisima koji regulišu djelatnost i tiču se predmeta zakupa.

Činidbena garancija aktivirat će se u slučaju teže povrede ugovorenih obaveza.

Ova sankcija može se kombinovati istovremeno sa Opomenom pred raskid ugovora iz člana 15. i jednostranog raskida ugovora iz člana 21. ovog Ugovora.

Sredstva prihodovana po osnovu realizacije činidbene garancije mogu biti namijenjena za izvršenje povrijeđene obaveze, za namirenje potraživanja Korisnika prema drugim subjektima koji proističu iz Ugovora o korišćenju morskog dobra, odnosno za podmirivanje troškova minimalne opremljenosti, bezbjednosti i održavanja u slučaju raskida ugovora, i drugo.

Član 17.

Za ugovore zaključene na period duži od jedne godine, mjera izrečena u tokom kalendarske godine ne prenosi se na sledeću godinu.

Referentnost i podobnost

Član 18

Korisnik kojem u toku kalendarske godine bude izrečena mjera Opomena pred raskid ugovora, ili ne zaključi Anex Ugovora do 01.04. o produženju ugovora za narednu godinu trajanja ugovora, neće imati pravo na reference za tu kalendarsku godinu.

Korisnik kojem Javno preduzeće jednostrano raskine ugovor, neće imati pravo učešća u narednim postupcima za ustupanje na korišćenje i smatrat će se nepodobnim ponuđačem.

VIII PRESTANAK UGOVORA

Član 19.

Ovaj Ugovor prestaje da važi istekom vremenskog perioda na koji je zaključen.

Ovaj ugovor može prestati da važi i sporazumnim raskidom ugovornih strana, pri čemu sporazumni raskid mora sadržati sve odredbe kojima se utvrđuju prava i obaveze nastale u momentu raskida.

U slučaju prestanka važenja ovog Ugovora krivicom korisnika ili po sili zakona, JAVNO PREDUZEĆE nije dužno da korisniku nadoknadi troškove ulaganja, osim u slučaju da je o navedenom postignut poseban sporazum.

Član 20.

Ovaj Ugovor prestaje po sili zakona na osnovu člana 10. Zakona o morskome dobru :

- prestankom postojanja korisnika morskog dobra, ako u roku od tri mjeseca njegov pravni sljedbenik ne zahtijeva prenos odobrenja,
- brisanjem iz registra predmeta poslovanja koji se odnosi na korišćenje morskog dobra,
- odustajanjem korisnika morskog dobra,
- istekom određenog roka za korišćenju morskog dobra.

Na osnovu člana 11 Zakona o morskome dobru korišćenje morskog dobra može se uskratiti u cjelosti ili djelimično prije isteka roka, ako korisnik morskog dobra :

- ne koristi morsko dobro pod uslovima određenom Zakonom,
- u određenom roku morsko dobro ne privede određenoj namjeni,
- blagovremeno ne plati dospjelu naknadu za korišćenje morskog dobra.

JAVNO PREDUZEĆE može pokrenuti postupak raskida ovog ugovora u smislu prethodnog stava nakon što KORISNIKA pismeno opomene i ostavi mu primjeren rok, u zavisnosti od razloga za otklanjanje raskidnog razloga.

Član 21.

KORISNIK je saglasan i prihvata da JAVNO PREDUZEĆE može jednostrano raskinuti ovaj ugovor zbog teže povrede ugovornih obaveza iz člana 8., 9 i 11 ovog ugovora uključujući i :

- ukoliko KORISNIK ne privede namjeni morsko dobro iz člana 2. ovog Ugovora, prema utvrđenim uslovima, odobrenjima i izdatim Urbanističko-tehničkim uslovima
- ukoliko KORISNIK bez odobrenja započne ili izvodi prepravke, adaptacije, betoniranje i bilo kakve druge građevinske radove na ustupljenom dijelu morskog dobra, bez odobrenja postavlja privremene objekte, zaštitne hladovine dr,**
- ukoliko KORISNIK tokom izvođenja radova odstupa od propisanih uslova, izdatih odobrenja, odobrenog projekta i utvrđenih urbanističko-tehničkih uslova,
- ukoliko KORISNIK ne postupa po pismenom nalogu ovlašćenog radnika Javnog preduzeća ili nadležnog inspekcijskog organa kojim se nalaže zaustavljanje započetih radova na dijelu ustupljenog morskog dobra,
- ukoliko KORISNIK prava i obaveze iz ugovora o korišćenju morskog dobra prenese na drugo lice bez odobrenja Javnog preduzeća,
- ukoliko KORISNIK zadocni sa plaćanjem dospjele ugovorene naknade za korišćenje morskog dobra i ne izvrši uplatu i nakon dostavljene opomene,
- ukoliko KORISNIK koristi i eksploatiše ustupljeno morsko dobro suprotno pozitivnim propisima, kako onim koje se odnose na djelatnosti koje na ustupljenom morskome dobru obavljaju, tako i drugim pozitivnim propisima koji regulišu zaštitu čovjekove okoline, zagađivanje mora i obale, održavanje čistoće, infrastrukture i instalacija na predmetnom morskome dobru i sl.

Sankcija jednostranog raskida ugovora izriče se i sprovodi u slučaju neotklanjanja konstatovanih težih povreda shodno Opomeni pred raskid ugovora, ili izvršenja druge teže povrede u toku iste kalendarske godine, koje su

konstatovane kontrolama Javnog preduzeća ili u sprovedenom inspekcijskom postupku od strane organa nadležnog za inspekcijske poslove.

Ugovor se raskida Izjavom o jednostranom raskidu ugovora, i ista mora biti obrazložena.

KORISNIK je saglasan i prihvata da nakon obaviještenja Javnog preduzeća o raskidu ugovora, kojim se istovremeno konstatuje da korisnik nije otklonio raskidne razloge, prestane da obavlja djelatnost na privremenoj lokaciji/kupalištu i u najkraćem roku oslobodi lokaciju i ustupljeni dio morskog dobra od stvari i opreme.

Član 22.

Prava i obaveze iz ovog ugovora KORISNIK ne može prenijeti na druga lica bez posebne pisane saglasnosti JAVNOG PREDUZEĆA.

IX SASTAVNI DJELOVI UGOVORA

Član 23.

Sastavni dio ovog ugovora predstavlja :

1. katastarski snimak-skica sa ucrtanom granicom zahvata lokacije i koordinatama graničnih tačaka (Prilog 1.),
2. Uslovi za uređenje kupališta (Prilog2.),
3. Urbanističko-tehnički uslovi za postavljanje privremenih objekata na kupalištu.

Član 24.

Međusobna korespondencija ugovornih strana vršit će se na način što će se svi pismeni akti dostavljati na adresu Korisnika ul.IV crnogorke proleterske brigade br.38C, odnosno adresu JAVNOG PREDUZEĆA, Ulica Popa Jola Zeca b.b. Budva.

Korisnik može ovlastiti drugo lice da u njegovo ime preduzima radnje i izvršava obaveze u vezi sa zaključenim ugovorom.

U slučaju nemogućnosti da se KORISNIKU uruči pismeni akt na označenu adresu ili preko punomoćnika, KORISNIK će biti pozvan da pristupi u sjedište Javnog preduzeća.

Ukoliko na način iz prethodnog stavava ne bude izvršeno uručenje, pismeni akt će biti zakačen na predmetu korišćenja.

U slučaju da se ni na prethodni način ne izvrši uručenje, Pismeni akt će biti objavljen na na oglasnoj tabli i internet stranici JAVNOG PREDUZEĆA www.morskodobro.com, a istekom 8 (osam) dana od dana objavljivanja smatrat će se da je isto uručeno KORISNIKU.

O promjenama adrese, punomoćnika, kont.telefona KORISNIK je dužan da obavjesti JAVNO PREDUZEĆE.

X PRIMJENLJIVO PRAVO I RJEŠAVANJE SPOROVA

Član 25.

Ugovor će se sačiniti u skladu sa pozitivnim propisima Crne Gore koji su na snazi u momentu zaključenja ovog ugovora i isto pozitivno pravo će se primijeniti prilikom tumačenja odredbi ovog ugovora. Ukoliko tokom trajanja ovog ugovora nastupe izmjene pozitivnih zakonskih propisa, primijenjivat će se odredbe novousvojenih propisa, a ugovorne strane će u slučaju potrebe sačinjeti Aneks ugovora kojim će se definisati međusobni odnosi i obaveze u vezi sa novim zakonskim propisima.

Za slučaj spora, ugovorne strane će preuzeti sve napore da se spor riješi sporazumom. U nemogućnosti sporazumnog rješavanja spora, ugovorne strane ovim prihvataju stvarno i mjesno nadležni sud.

XI STUPANJE NA SNAGU

Član 26.

Ovaj Ugovor se zaključuje i stupa na snagu danom popisivanja.

Ovaj ugovor smatra se zaključenim kada ga potpišu za to ovlašćena lica.

Sve izmjene i dopune ovog ugovora moraju biti sačinjene u pismenoj formi i potpisane od obje ugovorne strane.

XII ORIGINALI

Član 27.

Ovaj ugovor je sačinjen u 5 (pet) istovjetnih primjeraka od kojih svaki predstavlja orginal teksta ugovora, KORISNIK zadržava 2 (dva) a JAVNO PREDUZEĆE 3 (tri) preostala primjerka.

KORISNIK

SIMONVIĆ NIKOLA

Simonović Nikola

**JAVNO PREDUZEĆE ZA UPRAVLJANJE
MORSKIM DOBROM CRNE GORE**

**Direktor,
Predrag Jelušić, dipl. ekonomista**



**Обрађивач,
Služba za ustupanje na korišćenje morskog dobra
Sabrina Čuturić, dipl. pravnik**

**Rukovodilac
Ljubomirka Vidović, dipl. pravnik**

Datum zaključenja ugovora: 09.05.2019.

Broj : 0206-774/3
Budva, 04.08.2020.god

Na osnovu člana 7. i 8. Zakona o morskome dobru (»Službeni list RCG«, br.14/92), člana 6. stav 2. i 24. Zakona o državnoj imovini (»Službeni list RCG«, br. 21/09) i člana 4, 5. stav 2. i člana 6. Odluke o uslovima, vremenu korišćenja i visini naknade za korišćenje morskog dobra (»Službeni list RCG«, br.27/92), Rješenja o registraciji za PDV-e od 01.04.2013.god. izdato od Poreske uprave Crne Gore, Atlasa crnogorskih plaža i kupališta broj:0206-1211/1 od 14.04.2020.godine za opštinu Bar (prečišćen tekst), i Izmjena i dopuna Programa privremenih objekata u zoni morskog dobra za period 2019-2023. god. koje je donijelo Ministarstva održivog razvoja i turizma, broj:01-40/142 od 29.06.2020.god. .

1.Javno preduzeće za upravljanje morskim dobrom Crne Gore sa sjedištem u Budvi, koga zastupa i predstavlja direktor Predrag Jelušić dipl. ekonomista (u daljem tekstu: **Javno Preduzeće**) i

2 SIMONOVIĆ NIKOLA iz Bara, adresa: ul.IV crnogorke proleterske brigade br.38C; (JMBG:1501971220026) (u daljem tekstu: **Korisnik**)

Zaključuju dana 04.08.2020.god.

Uvažavajući:

- zahtjev korisnika za produženje osnovnog ugovora zaveden pod brojem: 0206-774/1/ od 21.02.2020.godine u kojem obavještava da zbog pogrešno označene katastarske parcele kupališta u ugovoru i Urbanističko-tehničkim uslovima nije bio u mogućnosti da izradi tehničku dokumentaciju
- član 6. ugovora kojim je predviđeno da se ugovor može produžiti do 31.12.2023.godine.
- da je korisnik izvršio ugovorom preuzete obaveze
- Odluku Upravnog odbora Javnog preduzeća broj:0203-2283/4 od 28.07.2020.godine kojim je izvršena ispravka kat. parcele na kupalištu 7C u Baru
- Zaključak Upravnog odbora Javnog preduzeća broj:0203-1091/13 od 30.04.2020.godine kojim se Korisnicima omogućava odlaganje plaćanja obaveze naknade za korišćenje morskog dobra za period od 90 dana, počev od 01.aprila 2020.god
- Zaključak br.2. Upravnog odbora Javnog preduzeća broj:0203-1292/3 od 30.04.2020.godine, tačke 1., 2. i 3.
- Zaključak 7. Upravnog odbora Javnog preduzeća broj:0203-2283/3 od 28.07.2020.godine shodno kojem se naknada za korišćenje morskog dobra za 2020.godinu umanjuje za 50% a u skladu sa III Paketom socio-ekonomskih mjera usvojenim od Vlade Crne Gore zavedenim kod Javnog preduzeća pod brojem:0201-2311/1 od 24.07.2020.godine.
- Naredbu za preduzimanje privremenih mjera za sprječavanje unošenja u zemlju, suzbijanje i sprječavanje prenošenja novog koronavirusa ("Službeni list Crne Gore", br. 043/20 od 13.05.2020)

ANEKS I
UGOVORA O KORIŠĆENJU MORSKOG DOBRA
Broj: 0206-1440/4 od 09.04.2019.god.

Član 1.

U skladu sa Odlukom Upravnog odbora Javnog preduzeća broj:0203-2283/4 od 28.07.2020.godine kojim je izvršena ispravka kat. parcele na kupalištu 7C u Baru, član 2. stav 1. ugovora mijenja se i glasi:

„Predmet korišćenja je dio morskog dobra u Baru, u naselju Šušanj, kupalište na zapadnom dijelu plaže Žukotrlica u dužini od 135 m¹/površine 1350 m², dio kat.parcele 3447/1 KO Novi Bar, u zahvatu od potoka, linije granice kat. parcela 3476 i 3477 KO Novi Bar, zapadno obodom plaže u dužini od 135.00 m¹, uključujući i dio obale uz donju ivicu šetališta, sa pripadajućim akva prostorom, lokacija označena kao 7C u Atlasu crnogorskih plaža i kupališta u opštini Bar.“

Član 2.

Članom 6. stav 1. Ugovora predviđena je mogućnost produženja ugovora pa obzirom da je Korisnik izvršio ugovorom preuzete obaveze:

»Produžava se vrijeme trajanja ugovora za narednu 1 (jednu) godinu, i to do 31.12.2020.god.«

Član 3.

U članu 4. osnovnog Ugovora o korišćenju morskog dobra, saglasno Zaključku Upravnog odbora Javnog preduzeća shodno kojem se naknada za korišćenje morskog dobra umanjuje za 50% kao i III Paket socio-ekonomskih mjera usvojen od Vlade Crne Gore kojim se naknada za korišćenje morskog dobra umanjuje u istom iznosu, utvrđuje se naknada za korišćenje morskog dobra za 2020.godinu:

„Sezonska naknada za korišćenje morskog dobra utvrđena u iznosu od 12.000,00 eura (dvanaest hiljada eura) koja se uvećava za iznos PDV-a, se saglasno Zaključku Upravnog odbora za tekuću 2020.godinu umanjuje za 50% i utvrđuje u iznosu od 6.000,00 Eur (šest hiljada 00/100 eura) koja se uvećava za iznos PDV-a.

Ugovorne strane su se usaglasile da se ugovorena naknada plati u **3. rate** prema sledećoj dinamici:

- 1.Rata u iznosu od **500,00 Eur (slovima:petstotina eura)** uvećana za iznos PDV-a dospijeva u **momentu zaključenja ugovora.**
- 2.rata u iznosu od **2.750,00 Eur (slovima:dvijehiljade sedamstotinapedesete eura)** uvećana za iznos PDV-a dospijeva za plaćanje dana **01.09.2020.godine**
- 3.rata u iznosu od **2.750,00 Eur (slovima:dvijehiljade sedamstotinapedesete eura)** uvećana za iznos PDV-a dospijeva za plaćanje dana **30.09.2019.godine.**

Korisnik je dužan da u momentu zaključenja ugovora dostavi Javnom preduzeću originalnu, bezuslovnu i naplativu na prvi poziv bankarsku garanciju za plaćanje preostalog iznosa naknade koji je uvećan za iznos PDV-a. (druga i treća rata) koja se deponuje kod Javnog preduzeća i dospijeva najkasnije dana 05.10.2020.god.

Ugovorne strane su se usaglasile da se ugovorena naknada plati na račun br: 820-41114-03 sa obavezanim upisom poreskog identifikacionog broja poreskog obveznika (JMBG: 1501971220026) i šifrom opštine Bar 809. »

Član 3.

Korisnik će na predmetu zakupa obavljati djelatnosti:

- djelatnost iznajmljivanja plažnog mobilijara-ležaljki i suncobrana,
 - ugostiteljsku djelatnost u montažno-demontažnom objektu plažni bar sa terasom , bar površine 24 m² + terasa 65 m²
 - konzervator za prodaju sladoleda, 1 komad
- a sve prethodno u periodu od 04.08.2020.godine do 31.10.2020.godine.

Član 4.

U skladu sa Zaključkom 2. Upravnog odbora Javnog preduzeća broj:0203-1292/3 od 30.04.2020.godine, tačka 2., u članu 5. dodaje se stav koji glasi:

»Korisnik nije dužan da dostavi činidbenu garanciju za dobro izvršenje ugovorenih obaveza za 2020.godinu«.

Član 5.

Sve ostale odredbe Osnovnog ugovora ostaju na snazi.

Član 6.

Ovaj Aneks stupa na snagu danom potpisivanja.

Član 7.

Ovaj Aneks ugovora zaključuje se u 5 (pet) istovjetnih primjeraka od kojih Korisnik zadržava 2 (dva) primjerka dok preostale primjerke zadržava Javno preduzeće.

KORISNIK

SIMONVIĆ NIKOLA

Simonović Nikola

**JAVNO PREDUZEĆE ZA UPRAVLJANJE
MORSKIM DOBROM CRNE GORE**

**Direktor,
Predrag Jelusić, dipl. ekonomista**



**Obrađivač,
Služba za ustupanje na korišćenje morskog dobra
Sabrina Čturić, dipl. pravnik**

**Rukovodilac
Ljubomirka Vidović, dipl. pravnik**

Datum zaključenja ugovora: 27.08.2020

URBANISTIČKO - TEHNIČKI USLOVI

1.	<p>CRNA GORA</p> <p>JAVNO PREDUZEĆE ZA UPRAVLJANJE MORSKIM DOBROM CRNE GORE</p> <p>Broj:0206-1440/4-Up Budva, 18.04.2019. godine</p>	 <p>JAVNO PREDUZEĆE ZA UPRAVLJANJE MORSKIM DOBROM CRNE GORE</p>
2.	<p>JAVNO PREDUZEĆE ZA UPRAVLJANJE MORSKIM DOBROM CRNE GORE - BUDVA na osnovu člana 1 Uredbe o izmjeni uredbe o povjeravanju poslova iz nadležnosti Ministarstva održivog razvoja i turizma Javnom preduzeću za upravljanje morskim dobrom i Javnom preduzeću nacionalni parkovi Crne Gore (Službeni list CG, br. 87/18 od 31.12.2018.g.), Programa privremenih objekata u zoni morskog dobra za period 2019-2023 br: 206/187 od 25.12.2018.god., Atlasa Crnogorskih plaža i kupališta za period od 2019-2023.g., a u vezi sa članom 116, 117 i 74 Zakona o planiranju prostora i izgradnji objekata (Službeni list CG, br. 064/17), Pravilnikom o bližim uslovima za postavljanje odnosno građenje privremenih objekata, uređaja i opreme (Službeni list CG, br. 043/18) i člana 7. Zakona o morskome dobru (Službeni list RCG, br. 14/92), Pravilnika o uslovima koje moraju ispunjavati uređena i izgrađena kupališta (Službeni list RCG, br. 20/08, 20/09, 25/09, 04/10, 61/10, 26/11), izdaje:</p>	
3.	<p>URBANISTIČKO-TEHNIČKE USLOVE za izradu tehničke dokumentacije</p>	
	<p>za postavljanje privremenih objekata na kupalištu označenom br. 7C u opštini Bar predviđeni - Programom privremenih objekata u zoni morskog dobra u opštini Bar za period 2019. - 2023. god. i Atlasom Crnogorskih plaža i kupališta za period od 2019-2023.g</p>	
4.	PODNOŠILAC ZAHTJEVA-KORISNIK:	SIMONOVIĆ NIKOLA iz Bara
5.	PLANIRANO STANJE	
5.1	Namjena parcele odnosno lokacije i površine	
	<p>-U sklopu uređenog kupališta 7C propisuju se urbanistički uslovi za postavljanje montažno-demontažnih i pokretnih, privremenih objekata kao i otvorenih površina u funkciji privremenog objekta koji se mogu postavljati za potrebe uređenih kupališta</p> <p>Na pješčanom dijelu odnosno prirodnoj obali u sklopu uređenih kupališta nije dozvoljeno postavljanje nepokretnih privremenih objekata;</p> <p>Na uređenim kupalištima je moguće postaviti rampe za ulazak u more lica sa invaliditetom, u skladu sa prostornim mogućnostima, bez potrebe unošenja lokacija u grafički dio Programa.</p>	

Montažno-demontažni privremeni objekti na kupalištu se nakon sezone mogu ukloniti sa površine kupališta ili ostaviti na kupalištu uz obavezno konzerviranje u skladu sa smjernicama za konzerviranje privremenih objekata koje su dio ovog Programa;

Urbanistički uslovi za postavljanje spasilačke osmatračnice i spasilačkog punkta

Spasilačka osmatračnica i spasilački punkt postavljaju se na djelovima kupališta sa većom koncentracijom kupača, na pozicijama koje obezbjeđuju dobru preglednost kupališta i akvatorijuma, po mogućnosti na prirodnom uzvišenju. Površina spasilačke osmatračnice u osnovi može biti do 4m²

Spasilački punkt je otvoreni prostor u funkciji privremenog objekta koji se određuje na većim kupalištima, na svakih 50m dužine kupališta, između dvije kule, u neposrednoj blizini vode, na koji se u toku dnevnog radnog vremena kupališta smješta spasilačka oprema potrebna za hitnu intervenciju (dvočlani, bova za spašavanje, signalizacione zastave, oprema za prvu pomoć). Nakon dnevnog radnog vremena ova se oprema uklanja sa kupališnog dijela. (Tehnička dokumentacija: Idejno rješenje).



Informativna zastava

Informativna zastava se postavlja na spasilačkoj kuli i/ili spasilačkom punktu i može biti u tri boje (zelena, žuta i crvena).

Informativna zastava može da sadrži i informativni natpis o kupalištu (plava zastavica).

Kraći rubovi zastave moraju biti najmanje 0,75 m dužine. Omjer između dužine i širine mora biti najmanje 2:1.

Informativna zastava se postavlja na jarbolu na mjestu koje je vidljivo većini korisnika kupališta.

Visina jarbola ne smije biti manja od 5 m.

Tehnička dokumentacija: Fotodokumentacija.

Informativna tabla za korisnike kupališta

Informativne table na kupalištu su sljedećih dimenzija:

- 1) tabla sa informacijama o kupalištu, dimenzija konstrukcije 260 x 100 cm i dimenzija table 100x100cm;
- 2) tabla sa informacijama o plažnom redu, dimenzija 70 x 130cm;
- 3) tabla sa informacijama o bezbjednosti kupača, dimenzija 100x150 cm.

Konstrukcija informativne table za korisnike kupališta je metalna, pričvršćena za tlo na način primjeren postojećoj podlozi.
Tehnička dokumentacija: Idejno rješenje

Sanitarni objekti za potrebe kupališta

Uz predviđeni ugostiteljski objekat, uz uređeno kupalište i u njegovom zaleđu, gdje za to postoje infrastrukturni priključci može se odobriti postavljanje montažno demontažnih sanitarnih objekata u površinama srazmjerno veličini ugostiteljskog objekta, odnosno kupališta i zakonskim propisima. Na kupalištima i u njihovom zaleđu sanitarni objekti mogu biti i kontejnerskog tipa;
Tehnička dokumentacija: Idejno rješenje ili tipski projekat

UTU za postavljanje pokretnih privremenih objekata na kupalištima

KONZERVATOR ZA SLADOLED

-Prema načinu na koji je pričvršćen za tlo, konzervator za sladoled može biti samo pokretni privremeni objekat (uređaj);

- Opremu konzervatora za sladoled čine korpa za otpatke, sklopiva stolica i suncobran;

-Boja platna suncobrana treba da bude diskretna. Poželjna je bijela i bež boja dok se u izuzetnim slučajevima kada se to potvrđuje analizom okolnog ambijenta mogu koristiti i neke druge boje (teget, bordo, tamnija zelena..) ali nikako jarke i agresivne boje.

-Tehnička dokumentacija: Atest proizvođača i fotografije uređaja.

Pokretni privremeni objekti, odnosno oprema i uređaji koji se mogu naći na kopnenom dijelu kupališta su: kabine za presvlačenje, plažni tuševi, pokretni toaleti, mobilni sanitarni blok, sef na kupalištu, plažni mobilijar, dječje igralište. Navedena oprema i uređaji se, za razliku od montažno-demontažnih objekata, nakon završetka sezone uklanjaju sa kupališta;

Za kabine za presvlačenje, ležaljke, suncobrane, plažne stočice i sl. potrebno je obezbijediti adekvatnu lokaciju i raspored u okviru kupališta.

Kabine za presvlačenje i plažni tuševi moraju biti postavljeni po obodu plažne površine i/ili u neposrednom zaleđu pješčanog dijela kupališta. Preporuka je da se kabine za presvlačenje grupišu sa plažnim tuševima.

Teže pomični elementi plažne opreme i mobilijara kao što su je baldahini, kante za otpatke, sefovi na plaži i dr. treba da budu postavljeni na način da se obezbijedi komfor korisnicima kupališta (sunce, pristup moru, prirodni hlad itd.), ne ometa se slobodno kretanje u prostoru kupališta i omogućava kontrola korišćenja opreme i njeno jednostavno servisiranje i održavanje.

Režim korištenja opreme na plaži, površina kupališta koja mora biti oslobođena od plažne opreme (ležaljke, suncobrani, stočici, kante za otpatke i dr.), dakle slobodni prostor s jedne i raspored odobrene količine plažne opreme u prostoru s druge strane utvrđuje se Ugovorom o zakupu, u odnosu na režim kupališta (hotelsko, javno, gradsko, specijalno itd).

Ležaljke se izrađuju od PVC materijala, drveta i ostalih lakih materijala, a baldahini se izrađuju od drvene konstrukcije površine do 2 x 2.5 m, natkrivene bijelim platnom i zavjesama.

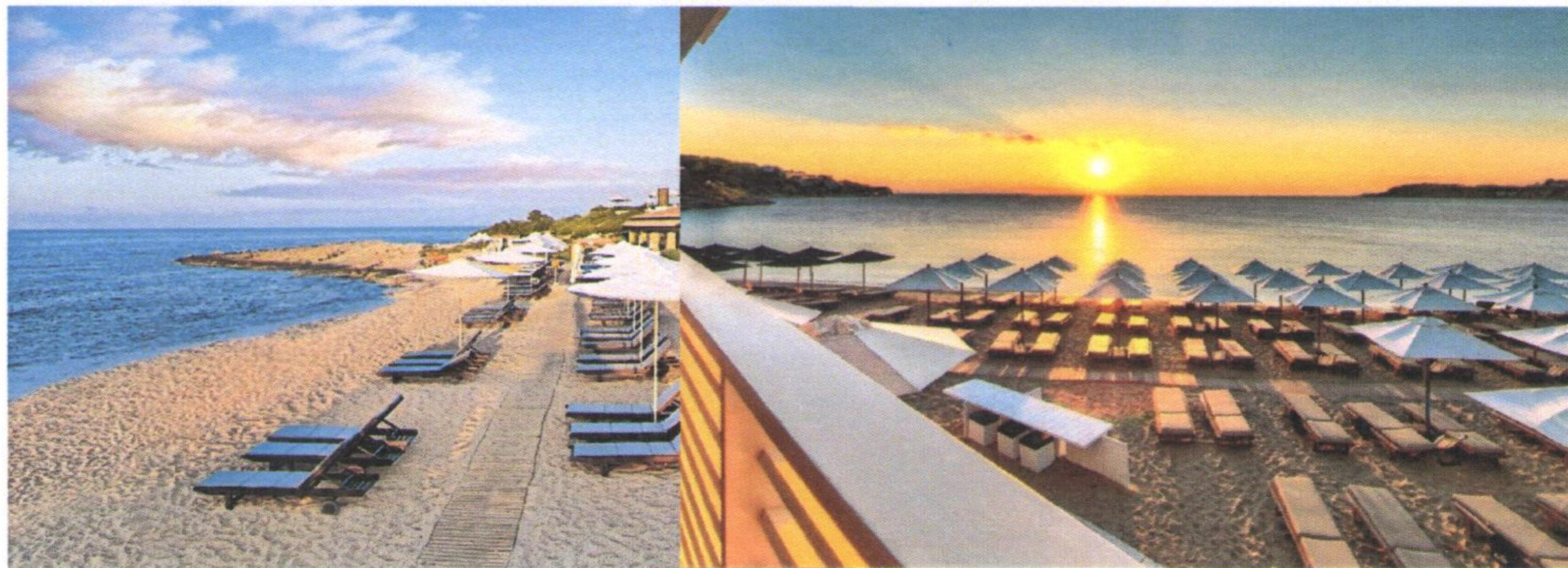

Slike: Primjeri uređenja kupališta

Plažni mobilijar (suncobrani/ležaljke/baldahini) koji se postavlja na kupalištu, kao i ostala oprema koja je u funkciji kupališta (kabine za presvlačenje i dr.) može biti samo u pastelnim bojama (bijela, bež i dr.), a nikako sa reklamnim natpisima.

Pojas duž morske obale širine minimum 3m (mjereno za vrijeme plime) mora biti u potpunosti oslobođen plažne opreme i mobilijara radi omogućavanja slobodnog kretanja i bezbjednog i nesmetanog ulaska kupača u more.

Moguće je postaviti sef na plaži koji mora biti prefabrikovani objekat, kružne ili pravougaone osnove, visine do 200 cm, prečnika osnove do 160 cm, odnosno dimenzija do 1.2 x 1.2 m, a dimenzija pojedinačnog boksa je 40x40 cm.



Konstrukcija može da bude od nerđajućeg čelika pocinčanog i plastificiranog u boji ili plastificiranog aluminijuma. Montira se na ravnu daščanu podlogu. Izbor boja u velikoj mjeri zavisi od ambijenta. Poželjne boje su pastelne nijanse bež boje radi ambijentalnog uklapanja u okruženje;

Sefovi na plaži se odobravaju po zahtjevu korisnika kupališta i mogu se odobriti na svim kupalištima bez potrebe dodatnog unošenja lokacije u grafički dio Programa. Poželjno ih je pozicionirati u blizini plažnih barova, ukoliko postoje na kupalištu;

Na svakom kupalištu dužine preko 50m dozvoljeno je postaviti po jedno dječje igralište - privremeni objekat koji čini skup konstruktivnih elemenata, uređaja i druge opreme (na naduvavanje i sl.) koji se postavljaju na gotovu ili montažno-demontažnu podlogu. To je prostorno definisana cjelina čije zauzeće površine zavisi od vrste i broja naprava za igru djece. Sve naprave moraju biti izrađene od savremenih i kvalitetnih materijala s potrebnim atestima;

Dječje igralište se postavlja na račun površine predviđene za smještaj ležaljki i njegova površina ne može biti veća od 5% površine kupališta;

	Otvorene površine u funkciji privremenog objekta koje se mogu naći na kupalištu su otvoreni sportski tereni (odbojka na pijesku, badminton, mali fudbal itd), dok se van površine, ali za potrebe kupališta mogu predvidjeti privremena parkirališta.
5.2	Pravila parcelacije
	Kupalište označeno kao 7C predviđa se na kp 3447 KO Novi Bar, opština Bar
6.	USLOVI I MJERE ZAŠTITE NEPOKRETNIH KULTURNIH DOBARA I NJIHOVE ZAŠTIĆENE OKOLINE
	Zabranjeno je korišćenje zaštićenih prirodnih dobara na način koji prouzrokuje: oštećenje zemljišta i gubitak njegove prirodne plodnosti; oštećenje površinskih ili podzemnih geoloških, hidrogeoloških i geomorfoloških vrijednosti; oštećenje morskih zaštićenih područja; osiromašenje prirodnog fonda divljih vrsta biljaka, životinja i gljiva; smanjenje biološke i predione raznovrsnosti; zagađivanje ili ugrožavanje podzemnih i površinskih voda." Na samom zaštićenom prirodnom dobru se ne mogu postavljati objekti trajnog karaktera, izvoditi radovi betoniranja, eksploatacije pijeska, uklanjanja vegetacije, izmjene obalne linije i strukturnog remodeliranja pješčane plaže. Izuzetak predstavljaju intervencije izgradnje rampi za pristup lica sa invaliditetom na planom definisanim lokacijama.
7.	USLOVI ZA LICA SMANJENE POKRETLJIVOSTI I LICA SA INVALIDITETOM
	Tehničkom dokumentacijom obezbjediti prilaz i upotrebu objekta/objekata licima smanjene pokretljivosti u skladu sa članom 71 Zakona o planiranju prostora i izgradnji objekata i Pravilnikom o bližim uslovima i načinu prilagođavanja objekata za pristup i kretanje lica smanjene pokretljivosti i lica sa invaliditetom („Sl. list CG“ broj 48/13 i 44/15).
8.	USLOVI ZA OBJEKTE KOJI MOGU UTICATI NA PROMJENE U VODNOM REŽIMU
	<ul style="list-style-type: none"> • kod utvrđivanja urbanističkih uslova za privremene objekte posebno treba voditi računa o sanitarnom aspektu istih, o uslovima koje propisuju nadležna javna komunalna preduzeća (vodovod, kanalizacija, telekom i elektrodistribucija), kao i uslovima koji proizilaze iz Zakona o bezbjednosti hrane; • uz uređeno kupalište i u njegovom zaleđu, gdje za to postoje infrastrukturni priključci može se odobriti postavljanje montažno demontažnih sanitarnih objekata u površinama srazmjerno veličini ugostiteljskog objekta, odnosno kupališta i zakonskim propisima bez potrebe predviđanja istih u grafičkom dijelu plana objekata privremenog karaktera. Na kupalištima i u njihovom zaleđu sanitarni objekti mogu biti i kontejnerskog tipa; • neophodno je predvidjeti uklanjanje svih montažnih toaleta nakon završetka sezone;
9.	USLOVI ZA PRIKLJUČENJE NA INFRASTRUKTURU
	Ostali infrastrukturni uslovi
	Tehničke uslove priključenja na infrastrukturu investitor pribavlja od organa za tehničke uslove, za svaki privremeni objekat pojedinačno;
10.	Prilikom izrade tehničke dokumentacije poštovati Pravilnik o načinu izrade, razmjeri i bližoj sadržini tehničke dokumentacije (Sl. list CG, br.44/18). Tehničku dokumentaciju izraditi u skladu sa Pravilnikom o načinu obračuna površine i zapremine objekata (" Sl. List CG", br. 47/13).

11.	POTREBA IZRADE URBANISTIČKOG RJEŠENJA Potrebno je uraditi Idejno rješenje privremenih objekata na kupalištu sa dispozicijom pokretnih privremenih objekata na osnovu ovih UTU, Uslova za organizaciju kupališta koji su sastavni dio ovih UTU i fotografijama objekata za koje nije tražena izrada Idejnog rješenja	
12.	POTREBA PRIBAVLJANJA SAGLASNOSTI GLAVNOG GRADSKOG ARHITEKTE U skladu sa članom 87 Zakona o planiranju prostora i izgradnji objekata, neophodno je pribaviti Saglasnost na spoljni izgled privremenog objekta od strane Glavnog gradskog arhitekta	
13.	- U skladu sa članom br. 40 Zakona o zaštiti prirode (sl.list Crne Gore 54/16) potrebno je od Agencije za zaštitu prirode i životne sredine pribaviti Dozvolu za obavljanje radnji, aktivnosti i djelatnosti u zaštićenom području.	
14.	NAPOMENA: Nakon izrade dokumentacije tražene UTU potrebno je JPMD dostaviti IDEJNO RJEŠENJE (na CD-u u zaštićenoj verziji), original ili ovjerenu kopiju Saglasnosti Glavnog gradskog arhitekta i (za objekte gdje je to traženo) Dozvolu za obavljanje radnji, aktivnosti i djelatnosti u zaštićenom području izdatu od strane Agencije za zaštitu prirode i životne sredine kao. - Shodno članu 117. Zakona o planiranju prostora i izgradnji objekata, korisnik je dužan da 15 dana prije postavljanja privremenog objekta, dostavi prijavu sa svom tehničkom dokumentacijom i Saglasnostima, Dozvolama traženim UTU Direktoratu za inspekcijski nadzor i licenciranje	
15.	DOSTAVLJENO: - Podnosiocu zahtjeva - Direktoratu za inspekcijski nadzor i licenciranje - U spise predmeta - a/a	
16.	OBRAĐIVAČI URBANISTIČKO-TEHNIČKIH USLOVA:	Sreten Vukićević d.i.a. potpis
17.	RUKOVODILAC SLUŽBE ZA UREĐENJE I IZGRADNJU:	Rajko Mihović dipl. Ecc.
18.	M.P.	potpis
19.	PRILOZI	
	- Grafički prilog iz Atlasa crnogorskih kupališta - Uslovi za organizaciju kupališta	



**JAVNO PREDUZEĆE ZA UPRAVLJANJE
MORSKIM DOBROM CRNE GORE**

Broj : 0206 – 1440/4-2

Budva, 18. april 2019. godine

Na osnovu Pravilnika o bližim uslovima u pogledu uređenosti i opremljenosti, vrstama i uslovima korišćenja kupališta na moru (broj Ministarstva održivog razvoja i turizma 101-908/7 od 12.04.2019. godine) i Atlasa crnogorskih plaža i kupališta za period od 2019. do 2023. godine broj: 0203-1627/7-2 od 16. 04. 2019. godine, kao prilog i sastavni dio Ugovora o korišćenju morskog dobra (broj: 0206-1440/3 od 09.04.2019. godine), Javno preduzeće utvrđuje:

**USLOVE ZA ORGANIZACIJU
JAVNOG - PORODIČNOG KUPALIŠTA**

1. NAZIV KORISNIKA: SIMONVIĆ NIKOLA

2. KUPALIŠTE: BAR – ŽUKOTRLICA - lokacija br: 7C u Atlasu crnogorskih plaža i kupališta

dužina kupališta	površina plažnog prostora	1/2 kupališta oslobođena od p.mobilijara
135m	1350m ²	675m ²

3. ORGANIZACIJA KUPALIŠTA

Prema skici iz Atlasa crnogorskih plaža i kupališta, u označenom dijelu pravilno rasporediti plažni mobilijar (jedan suncobran i dvije ležaljke na najmanje 8m²) koji može biti samo u pastelnim bojama (bijela, bež, i dr.), bez reklamnih natpisa i to:

suncobrani	max 41	ležaljke	max 82
------------	--------	----------	--------

Ukoliko se na kupalištu postavljaju baldahini, isti se mogu postaviti na dijelu kupališta gdje je predviđeno postavljanje suncobrana i ležaljki. Jedan baldahin zauzima prostor od najmanje 8m² i zamjenjuje prostor namijenjen za postavljanje 1 suncobrana i 2 ležaljke.

Osloboditi od plažnog mobilijara:

- **1/2 plaže po dužini**, i taj prostor jasno označiti
- **zonu uz more u širini od najmanje 3m**, radi slobodnog kretanja, ulaza i izlaza kupača,
- **pristup do mora**, u širini od najmanje 1m, na svakih 20m

Na ulazu u kupalište istaći :

- **tablu sa informacijama o kupalištu** koja sadrži: naziv i vrstu kupališta, ime korisnika/zakupca, dužinu zahvata, plan organizacije kupališta sa skicom, radno vrijeme kupališta, tačan/dozvoljen broj plažnog mobilijara po vrstama, cjenovnik plažnog mobilijara (sa naznakom vremena do kada se plažni mobilijar naplaćuje), zonu uz more za slobodan prolaz kupača, kao i usluge koje se pružaju na plaži, brojeve telefona i nazive nadležnih inspekcijских službi i link sa informacijama o kvalitetu morske vode, na crnogorskom i engleskom jeziku.
- **tablu sa informacijama o plažnom redu** koja sadrži pravila ponašanja na kupalištu i način i uslove korišćenja opreme na kupalištu, na crnogorskom i engleskom jeziku.

4. SANITARNO - HIGIJENSKI USLOVI I OPREMA NA KUPALIŠTU:

Kupalište treba da bude opremljeno neophodnim uređajima i opremom, i to:

- jednim sanitarnim čvorom na svakih 1000m² površine kupališta (koji može biti izrađen od čvrstog materijala ili može da bude montažni kontejnerskog tipa i priključen na javni kanalizacioni sistem ili mobilni ukoliko ne postoji mogućnost priključka);
- mobilnim korpama za otpatke, koje su postavljene na svakih 10m i korpama za selektivno odlaganje otpada ukoliko za to postoji mogućnost, izrađene od adekvatnog materijala pogodnog za održavanje;
- dva tuša na svakih 50m kupališta;
- dvije kabine za presvlačenje na svakih 50m, izrađene od montažno/demontažnih materijala pogodnih za održavanje i bez reklamnih natpisa;
- protivpožarnim aparatom.

tuševi	kabine za presvlačenje	sanitarni objekat	korpe za otpatke	protivpožarni aparat
5	5	1	13	1

5. USLOVI BEZBIJEDNOSTI KUPALIŠTA

Spasilačka služba treba da ima najmanje jednog spasioca koji ispunjava uslove utvrđene zakonom kojim se uređuje Crveni krst, na svakih 50m dužine obale u julu i avgustu, odnosno na svakih 100m dužine obale u ostalim mjesecima, o čemu je potrebno posjedovati važeći dokument Crvenog krsta.

<u>MJESEC</u>	<u>BROJ SPASILACA</u>	<u>OPREMA I USLOVI</u>
maj, jun septembar i oktobar	1	Lična oprema spasioca na vodi: uniforma (majica i šorts sa oznakom spasilačke službe na crnogorskom i engleskom jeziku), pištaljka, mobilni telefon, bova za spašavanje, dvogled i laka ronilačka oprema
jul i avgust	3	

	<u>KOM</u>	<u>OPREMA I USLOVI</u>
SPASILAČKA KULA sa informativnom tablom o bezbjednosti kupaća i kompletom signalizacionih zastavica	1	Spasilačka kula se postavlja na svakih 100m dužine obale, sa istanutim natpisom "spasilac" na crnogorskom i engleskom jeziku, dok se spasilački punkt postavlja na svakih 50m, između dvije kule za spasioce u neposrednoj blizini vode. Oprema na kuli i punktu obuhvata: dvogled, bova za spašavanje, signalizacione zastavice, mobilni telefon i oprema za prvu pomoć.
SPASILAČKI PUNKT sa informativnom tablom o bezbjednosti kupaća i kompletom signalizacionih zastavica	1	Tabla sa informacijama o bezbjednosti kupaća koja sadrži informacije o radnom vremenu spasioca, objašnjenjem značenja boja zastavica i drugim informacijama koje su bitne za bezbjednost kupaća, na crnogorskom i engleskom jeziku. Tabla se postavlja na spasilačkoj kuli i/ili punktu. Signalizacione zastavice (u tri boje) se postavljaju na spasilačkoj kuli i/ili punktu. Označavaju bezbjednosne uslove za kupanje i moraju stalno biti vidno istaknute (zelena - bezbjedno i bezopasno kupanje, žuta - kupanje je ograničeno i može biti opasno, crvena - kupanje je zabranjeno ili spasioc nije na dužnosti). Sastavni dio spasilačke opreme obuhvata i 1 (jedan) čamac za spašavanje na svakih 200m dužine obale.

Ograđivanje kupališta sa mora: Vodeni prostor kupališta, na udaljenosti od 100m od obale ograđuje se bovama koje su međusobno povezane jedna crvena i jedna bijela bova valjkastog oblika, svaka dužine 80cm, prečnika 15cm i obima 50cm, koje su ankerisane (usidrene) tegovima većim od 50kg.

6. POSEBNI USLOVI ZA JAVNO-PORODIČNO KUPALIŠTE:

- rekviziti za igru djece na kupalištu i u moru (lopte, kantice, lopatice, modeli za igru u pijesku)
- animacija za djecu
- uređeni prilazi moru prilagođeni potrebama djece (pijesak, mali šljunak)
- uređeni prostori za boravak djece na kupalištu

7. ZAŠTIĆENI OBJEKAT PRIRODE

Rješenjem o zaštiti objekata prirode iz 1968. godine Poluostrvo Ratac sa Žukotrlicom je stavljeno pod zaštitu kao **rezervat prirodnog predjela**, te je radnje, aktivnosti i djelatnosti potrebno odvijati u skladu sa odredbama člana 40 Zakona o zaštiti prirode („Sl. list CG“, br: 54/16, 018/19).

8. Sastavni dio ovih uslova su skice ograđivanja kupališta sa morske strane, informativne table, table plažnog reda i table sa informacijama za bezbjednost kupaća.

Obradivač:

Milica Mašanović,

Sam.saradnik za organizaciju kupališta

Aleksandra Ivanović

Rukovodilac Službe za održivi razvoj



URBANISTIČKO - TEHNIČKI USLOVI

1.	<p>CRNA GORA</p> <p>JAVNO PREDUZEĆE ZA UPRAVLJANJE MORSKIM DOBROM CRNE GORE</p> <p>Broj:0206-1440/4-1 Budva, 18.04.2019. godine</p>	 <p>JAVNO PREDUZEĆE ZA UPRAVLJANJE MORSKIM DOBROM CRNE GORE</p>
2.	<p>JAVNO PREDUZEĆE ZA UPRAVLJANJE MORSKIM DOBROM CRNE GORE - BUDVA na osnovu člana 1 Uredbe o izmjeni uredbe o povjeravanju poslova iz nadležnosti Ministarstva održivog razvoja i turizma Javnom preduzeću za upravljanje morskim dobrom i Javnom preduzećunacionalni parkovi Crne Gore (Službeni list CG, br. 87/18 od 31.12.2018.g.), Programa privremenih objekata u zoni morskog dobra za period 2019-2023 br: 206/187 od 25.12.2018.god., Atlasa Crnogorskih plaža i kupališta za period od 2019-2023.g., a u vezi sa članom 116, 117 i 74 Zakona o planiranju prostora i izgradnji objekata (Službeni list CG, br. 064/17), Pravilnikom o bližim uslovima za postavljanje odnosno građenje privremenih objekata, uređaja i opreme (Službeni list CG, br. 043/18) i člana 7. Zakona o morskome dobru (Službeni list RCG, br. 14/92), izdaje:</p>	
3.	<p>URBANISTIČKO-TEHNIČKE USLOVE za izradu tehničke dokumentacije</p>	
	<p>za postavljanje privremenog montažnog objekata – plažnog bara sa terasom - lokacija na kupalištu označenom br.7C u opštini Bar predviđena - Programom privremenih objekata u zoni morskog dobra u opštini Bar za period 2019. - 2023. god.</p>	
4.	PODNOŠILAC ZAHTJEVA-KORISNIK:	SIMONOVIĆ NIKOLA iz Bara
5.	PLANIRANO STANJE	
5.1	Namjena parcele odnosno lokacije i površine	
	<p>-U sklopu uređenog kupališta 7C moguće je formirati otvoreni šank, odnosno plažni bar . Otvoreni šank, odnosno plažni bar moguće je postaviti maksimalne bruto površine od 24 m².</p> <p>-Površina ugostiteljske terase uz otvoreni šank odnosno plažni bar za kupalište 7C iznosi maksimalno 65 m²</p> <p>-Otvoreni šank, odnosno plažni bar izrađuje se od montažnih elemenata, a svojim izgledom je uklopljen u ambijent lokacije.</p> <p>-Pri određivanju lokacije otvorenog šanka ili plažnog bara treba voditi računa o očuvanju vizura na more okolnih stalnih objekata, ugostiteljskih i rezidencijalnih. U slučaju da privremeni objekat nije moguće postaviti bez ugrožavanja pogleda na more stalnog objekta u zaleđu, neophodno je dobiti pisanu saglasnost vlasnika stalnog objekta.</p>	

-Površina na kojoj se postavlja otvoreni šank, odnosno plažni bar, uključujući i prostor za ugostiteljsku terasu ne može se fizički mijenjati odnosno betonirati, odnosno postavlja se isključivo na postojeću odnosno daščanu podlogu, maksimalne visine 10 cm u odnosu na kotu terena.

-Način postavljanja ove vrste privremenih objekata je montiranje na licu mjesta od već napravljenih elemenata konstrukcije, elemenata krova, demontažnih elemenata vertikalnih pregrada (staklo, leksan, lim, tegola i drugo), demontažne podne platforme. Na isti način se vrši i demontaža.

-Uz otvoreni šank odnosno plažni bar može se postaviti otvorena ugostiteljska terasa, čije se vertikalne strane ne zatvaraju.

-Ako ugostiteljsku terasu se smješta isključivo na dijelu kupališta predviđenog za smještanje ležaljki i na račun površine za smještanje ležaljki (slobodna površina bez ležaljki će biti jednaka zbiru površine pod ležaljka i površine pod ugostiteljskom terasom);

-Terasa se organizuje na postojećoj gotovoj podlozi, a u slučaju da postojeća podloga nije odgovarajuća, može se postaviti montažno-demontažna podloga (deking). Podna platforma ne može biti visine veće od 10 cm.

-Betoniranje podloge za postavljanje ugostiteljskih terasa nije dozvoljeno na pješčanim djelovima plaža, u granicama zaštićenih prirodnih dobara, u granicama nepokretnog kulturnog dobra i njegove zaštićene okoline, kao i u granicama prirodnog i kulturno-istorijskog područja Kotora.

-Elementi terase treba da dimenzijama, težinom, međusobnim vezama i postavljanjem, omogućavaju brzu montažu, demontažu i transport, ne oštećuju površinu na koju se postavljaju, okolno zelenilo, i da budu pogodni za nesmetano kretanje djece, starijih osoba i lica sa invaliditetom.

-Opremu ugostiteljskih terasa čine stolovi, stolice, suncobrani i eventualno ograde. Za zaštitu od sunca na otvorenim terasama na javnim površinama dozvoljeno je samo postavljanje suncobrana (izuzetno pergola i lakih konstrukcija ako je u skladu sa ambijentalnim vrijednostima prostora i ako je Programom tako definisano za konkretnu lokaciju).

-Zatvaranje bočnih vertikalnih strana ugostiteljskih terasa u sastavu uređenih kupališta, uz otvoreni šank odnosno plažni bar nije dozvoljeno. Ugostiteljske terase u sastavu uređenih kupališta koje se bočno vertikalno zatvaraju smatraju se ugostiteljskim objektima i kao takve moraju biti dozvoljene Programom.

-Ograđivanje ugostiteljskih terasa na kupalištima može biti do visine 100cm i ne smije biti fiksirano za podlogu. Za ograđivanje se mogu koristiti vaze, žardinjere ili lako prenosivi stubići, ukrasni lanci i ukrasni konopi. Prilikom postavljanja ograde ugostiteljske terase na kupalištima, mora se obezbjediti nesmetan pristup do plaže kao i pristup do drugih objekata širine min. 1,6m.

-Suncobrani kao oprema ugostiteljske terase ne smiju biti agresivni oblikom, veličinom i bojom i moraju biti uniformni. Prihvatljivi su suncobrani prekriveni

isključivo akrilnim impregniranim platnom i sklopivim mehanizmom. Nisu prihvatljivi zastori od PVC materijala za suncobrane ili za druge vrste natkrivanja. Boja platna (zastora) treba da bude diskretna. Poželjna je bijela i bež boja dok se u izuzetnim slučajevima kada se to potvrđuje analizom okolnog ambijenta mogu koristiti i neke druge boje (teget, bordo, tamnija zelena..), ali nikako jarke i agresivne boje.

-Postavljen i otvoren suncobran može natkrivati samo tlocrtnu površinu ukupne površine odobrene terase, bez mogućnosti zatvaranja bočnih vertikalnih strana najlonom ili nekim drugim materijalom, odnosno konstrukcijom. Suncobran mora imati pokretni oslonac na tlu, izrađen tako da se lako skapa i prenosi, a na donjem dijelu mora imati zaštitu protiv oštećenja podne podloge pomicanjem ili povlačenjem.

-Na javnim površinama nije dozvoljeno isticanje reklamnih sadržaja na suncobranima i tendama koji se ne odnose na natpise naziva lokala. Natpisi naziva lokala mogu se naći na obodima tendi i moraju biti u skladu sa osnovnim tonom pokrivača.

-Oprema ugostiteljskih terasa (mobilijar) treba da bude lagana, ujednačena, jednostavnih linija, po mogućnosti od prirodnih materijala. Savremeni dizajn je veoma preporučljiv.

-Postavljanje uređaja za hlađenje i zagrijavanje terase električnom energijom vrši se u skladu sa posebnim propisima koji se odnose na električne i termotehničke instalacije.

Primjer plažnog bara



5.2 Pravila parcelacije

Otvoreni šank, odnosno plažni bar sa terasom predviđa se na kp 3447 KO Novi Bar, opština Bar

6.	<p>PREPORUKE ZA SMANJENJE UTICAJA I ZAŠTITU OD ZEMLJOTRESA, KAO I DRUGE USLOVE ZA ZAŠTITU OD ELEMENTARNIH NEPOGODA I TEHNIČKO-TEHNOLOŠKIH I DRUGIH NESREĆA</p>
	<p>Tehničkom dokumentacijom predvidjeti mjere zaštite od požara shodno propisima za ovu vrstu objekata. U cilju zaštite od elementarnih nepogoda postupiti u skladu sa Zakonom o zaštiti i spašavanju (»Službeni list CG«, br.13/07, 05/08, 86/09 i 32/11 i 54/16) i Pravilnikom o mjerama zaštite od elementarnih nepogoda (»Službeni list RCG«, br.8/93) i Zakonu o zapaljivim tečnostima i gasovima (»Službeni list CG«, br.26/10 i 48/15).</p> <p>Shodno članu 9 Zakona o zaštiti i zdravlju na radu („Službeni list CG“, br.34/14), pri izradi tehničke dokumentacije projektant koji u skladu sa propisima o uređenju prostora i izgradnji objekata izrađuje tehničku dokumentaciju za izgradnju, rekonstrukciju ili adaptaciju objekta, namijenjene za radne i pomoćne prostorije i objekte gdje se tehnološki proces obavlja na otvorenom prostoru, dužan je da predvidjeti propisane mjere zaštite na radu u skladu sa tehnološkim projektnim zadatkom. Pri izgradnji, rekonstrukciji ili rušenju objekta potrebno je izraditi Elaborat o uređenju gradilišta u skladu sa aktom nadležnog ministarstva shodno članu 10 Zakona o zaštiti i zdravlju na radu .</p>
7.	<p>USLOVI I MJERE ZAŠTITE ŽIVOTNE SREDINE</p>
	<p>Privremeni objekti se ne smiju postavljati na zelenim površinama. Poželjno ih je postavljati na neuređenim površinama koje bi na taj način bile oplemenjene. Privremeni objekti se ne smiju postavljati ako na bilo koji način ugrožavaju životnu sredinu (prekomjerna buka, štetna isparenja, opasni otpad i sl.).</p> <p>Tehničkom dokumentacijom predvidjeti uslove i mjere za zaštitu životne sredine u skladu sa odredbama Zakona o procjeni uticaja na životnu sredinu („Službeni list CG“, br.80/05, 40/10, 73/10, 40/11, 27/13 i 52/16) i Zakonom za zaštitu prirode („Službeni list CG“, br.54/16) na osnovu urađene procjene uticaja na životnu sredinu. U slučajevima kada je potrebno izvršiti procjenu uticaja na životnu sredinu, uz zahtjev za izdavanje građevinske dozvole na glavni projekat investitor treba da dostavi Odluku o potrebi procjene uticaja na životnu sredinu, shodno članu 13 Zakona o procjeni uticaja na životnu sredinu.</p>
8.	<p>USLOVI I MJERE ZAŠTITE NEPOKRETNIH KULTURNIH DOBARA I NJIHOVE ZAŠTIĆENE OKOLINE</p>
	<p>Imajući u vidu da za predmetna zaštićena prirodna dobra u zoni morskog dobra nije izvršena revizija statusa, niti je izrađen Plan upravljanja u skladu sa smjernicama iz PPPPNMD, planiranje objekata privremenog karaktera i organizacija kupališta u zaštićenim područjima prirode kao i njihovo korišćenje vrši se u skladu sa opštim uslovima za zaštitu zaštićenih prirodnih dobara koji su dati u članu 39 Zakona o zaštiti prirode, i to: " Zaštićena područja mogu se koristiti u skladu sa studijom zaštite odnosno prostornim planom posebne namjene, planom upravljanja zaštićenog područja i na osnovu dozvola u skladu sa ovim zakonom..</p> <p>Zabranjeno je korišćenje zaštićenih prirodnih dobara na način koji prouzrokuje: oštećenje zemljišta i gubitak njegove prirodne plodnosti; oštećenje površinskih ili podzemnih geoloških, hidrogeoloških i geomorfoloških vrijednosti; oštećenje morskih zaštićenih područja; osiromašenje prirodnog fonda divljih vrsta biljaka, životinja i gljiva; smanjenje biološke i predione raznovrsnosti; zagađivanje ili</p>

	<p>ugrožavanje podzemnih i površinskih voda." Na samom zaštićenom prirodnom dobru se ne mogu postavljati objekti trajnog karaktera, izvoditi radovi betoniranja, eksploatacije pijeska, uklanjanja vegetacije, izmjene obalne linije i strukturnog remodeliranja pješčane plaže. Izuzetak predstavljaju intervencije izgradnje rampi za pristup lica sa invaliditetom na planom definisanim lokacijama.</p> <p>Procjene uticaja na baštinu, koja uključuje studiju vizuelnog uticaja Definisane jasne i konzistentne protokola i kriterijuma za realizaciju i postavljanje, gradnju ili uređenja takvih sadržaja tako da budu funkcionalno kompatibilna sa lokacijom i da ne remete attribute izuzetne univerzalne vrijednosti.</p> <ul style="list-style-type: none"> • u posebno zaštićenim prirodnim i spomeničkim kulturnoistorijskim područjima kao i u okviru zaštićene okoline kulturnih dobara, ne predviđati one djelatnosti i objekte koji mogu narušiti posebnost takvih područja/kulturnih dobara; • novi privremeni objekti se ne smiju postavljati u zaštićenim prirodnim i kulturno istorijskim područjima i u okviru zaštićene okoline kulturnih dobara, bez prethodne saglasnosti Uprave za zaštitu kulturnih dobara;
9.	USLOVI ZA LICA SMANJENE POKRETLJIVOSTI I LICA SA INVALIDITETOM
	Tehničkom dokumentacijom obezbjediti prilaz i upotrebu objekta/objekata licima smanjene pokretljivosti u skladu sa članom 71 Zakona o planiranju prostora i izgradnji objekata i Pravilnikom o bližim uslovima i načinu prilagođavanja objekata za pristup i kretanje lica smanjene pokretljivosti i lica sa invaliditetom („Sl. list CG“ broj 48/13 i 44/15).
10.	USLOVI ZA OBJEKTE KOJI MOGU UTICATI NA PROMJENE U VODNOM REŽIMU
	<ul style="list-style-type: none"> • kod utvrđivanja urbanističkih uslova za privremene objekte posebno treba voditi računa o sanitarnom aspektu istih, o uslovima koje propisuju nadležna javna komunalna preduzeća (vodovod, kanalizacija, telekom i elektrodistribucija), kao i uslovima koji proizilaze iz Zakona o bezbjednosti hrane; • uz predviđeni ugostiteljski objekat, uz uređeno kupalište i u njegovom zaleđu, gdje za to postoje infrastrukturni priključci može se odobriti postavljanje montažno demontažnih sanitarnih objekata u površinama srazmjerno veličini ugostiteljskog objekta, odnosno kupališta i zakonskim propisima bez potrebe predviđanja istih u grafičkom dijelu plana objekata privremenog karaktera. Na kupalištima i u njihovom zaleđu sanitarni objekti mogu biti i kontejnerskog tipa; • neophodno je predvidjeti uklanjanje svih montažnih toaleta nakon završetka sezone;
11.	USLOVI ZA PRIKLJUČENJE NA INFRASTRUKTURU
11.1	Uslovi priključenja na elektroenergetsku infrastrukturu
	<p>Prilikom izrade tehničke dokumentacije potrebno je poštovati sljedeće preporuke EPCG:</p> <ul style="list-style-type: none"> • Tehnička preporuka za priključke potrošača na niskonaponsku mrežu TP-2 (II dopunjeno izdanje) • Tehnička preporuka – Tipizacija mjernih mjesta • Uputstvo i tehnički uslovi za izbor i ugradnju ograničavača strujnog opterećenja • Tehnička preporuka TP-1b - Distributivna transformatorska stanica DTS – EPCG 10/0.4 Kv

11.2	Ostali infrastrukturni uslovi	
	Tehničke uslove priključenja na infrastrukturu investitor pribavlja od organa za tehničke uslove, za svaki privremeni objekat pojedinačno;	
12.	POTREBA IZRADE GEODETSKIH, GEOLOŠKIH (GEOTEHNIČKIH, INŽENJERSKO-GEOLOŠKIH, HIDROGEOLOŠKIH, GEOMEHANIČKIH I SEIZMIČKIH) PODLOGA, KAO I VRŠENJA GEOTEHNIČKIH ISTRAŽNIH RADOVA I DRUGIH ISPITIVANJA Prilikom izrade tehničke dokumentacije poštovati Pravilnik o načinu izrade, razmjeri i bližoj sadržini tehničke dokumentacije (Sl. list CG, br.23/14, 32/15 i 75/15). Tehničku dokumentaciju izraditi u skladu sa Pravilnikom o načinu obračuna površine i zapremine objekata (" Sl. List CG", br. 47/13).	
13.	POTREBA IZRADE URBANISTIČKOG RJEŠENJA Potrebno je uraditi Idejno rješenje šanka odnosno plažnog bara sa atestom proizvođača kao i fotografije uređaja koji se postavljaju na ugostiteljskoj terasi u okviru šanka i plažnog bara i nakon toga uraditi i revidovati Glavni projekat.	
14.	POTREBA PRIBAVLJANJA SAGLASNOSTI GLAVNOG GRADSKOG ARHITEKTE U skladu sa članom 87 Zakona o planiranju prostora i izgradnji objekata, neophodno je pribaviti Saglasnost na spoljni izgled privremenog objekta od strane Glavnog gradskog arhitekta	
15.	- U skladu sa članom br. 40 Zakona o zaštiti prirode (sl.list Crne Gore 54/16) potrebno je od Agencije za zaštitu prirode i životne sredine pribaviti Dozvolu za obavljanje radnji, aktivnosti i djelatnosti u zaštićenom području.	
16.	NAPOMENA: Nakon izrade dokumentacije tražene UTU potrebno je JPMD dostaviti REVIDOVANI GLAVNI PROJEKAT (na CD-u u zaštićenoj verziji), original ili ovjerenu kopiju Saglasnosti Glavnog gradskog arhitekta i (za objekte gdje je to traženo) Dozvolu za obavljanje radnji, aktivnosti i djelatnosti u zaštićenom području izdatu od strane Agencije za zaštitu prirode i životne sredine kao. - Shodno članu 117. Zakona o planiranju prostora i izgradnji objekata, korisnik je dužan da 15 dana prije postavljanja privremenog objekta, dostavi prijavu sa svom tehničkom dokumentacijom i Saglasnostima, Dozvolama traženim UTU Direktoratu za inspekcijski nadzor i licenciranje	
17.	DOSTAVLJENO: <ul style="list-style-type: none"> - Podnosiocu zahtjeva - Direktoratu za inspekcijski nadzor i licenciranje - U spise predmeta - a/a 	
18.	OBRAĐIVAČI URBANISTIČKO-TEHNIČKIH USLOVA:	Sreten Vukićević d.i.a.
		potpis

19.	RUKOVODILAC SLUŽBE ZA UREĐENJE I IZGRADNJU:	Rajko Mihović dipl. Ecc.
20.	M.P.	potpis 
21.	PRILOZI	
	<ul style="list-style-type: none"> - Grafički prilog iz planskog dokumenta - Fotografije primjera plažnog bara i terasa iz opštih smjernica Programa 	





П Р Н
О РАЙОННОМУ ПРЕДУВРЕЖДЕНИЮ
СРЕДСТВ
О РАЙОННОМУ ПРЕДУВРЕЖДЕНИЮ
СРЕДСТВ
О РАЙОННОМУ ПРЕДУВРЕЖДЕНИЮ
СРЕДСТВ

III

II PROJEKTI ZADATAK

PROJEKTNI ZADATAK

IDEJNOG RJEŠENJA POKRETNIH PRIVREMENIH OBJEKATA NA KUPALIŠTU I
PRIVREMENOG MONTAŽNOG OBJEKTA-PLAŽNI BAR SA TERASOM

Kupalište br.7C u Baru, KP 3447 KO Novi Bar

Projektom je potrebno uraditi postavljanje pokretnih privremenih objekata i montažnog privremenog objekta-plažni bar sa terasom, na kupalištu broj 7C, u Baru, KP 3447 KO Novi Bar, koji je u saglasnosti sa Urbanističko-tehničkim uslovima broj 0206-1440/4-Up od 18.04.2019.godine i 0206-0440/4-1 od 18.04.2019.godine izdati od strane JPMD Budva.

Projekat raditi u skladu sa UTU, ostalom dostavljenom dokumentacijom I ovim projektom zadatkom.

Planirati privremeni montažno-demontažni objekat plažni bar sa terasom. Objekat pozicionirati u neposrednoj blizini ulaza na kupalište. Otvorenu terasu natkriti pergolom I pokriti sendvič panelom. Plažni bar sa terasom postaviti direktno na plažu, na podaščanu podlogu visine 10cm u odnosu na plažu.

Konstrukciju privremenog objekta planirati kao montažno-demontažni sistem drvenih elemenata. Parapete šanka obložiti drvenim daskama. Fasadu objekta čini parapet šanka, dok je gornji dio otvoren.

Projektom predvidjeti osnovne elemente i pozicije uređaja i organizacije kupališta, prema UTU.

Investitor:

SIMONVIĆ NIKOLA iz Bara

Simonović Nikola

III TEKSTUALNA DOKUMENTACIJA

TEHNIČKI OPIS

IDEJNOG RJEŠENJA POKRETNIH PRIVREMENIH OBJEKATA NA KUPALIŠTU I PRIVREMENOG MONTAŽNOG OBJEKTA-PLAŽNI BAR SA TERASOM

Kupalište br.7C u Baru, predviđeno - Programom privremenih objekata u zoni Morskog dobra u Opštini Bar za period od 2019. do 2023.godine i Atlasom crnogorskih plaza i kupališta za period od 2019. do 2023.godine, KP 3447 KO Novi Bar

A. KUPALIŠTE

Opšti dio

Projektnim zadatkom se traži izrada Idejnog rješenja postavljanja privremenih objekata na Kupalištu broj 7C u Opštini Bar, predviđeno - Programom privremenih objekata u zoni Morskog dobra u Opštini Bar za period od 2019. do 2023.godine i Atlasom crnogorskih plaza i kupališta za period od 2019. do 2023.godine, KP 3447 KO Novi Bar, investitor je Simonović Nikola Bar.

U toku projektovanja izvršen je uvid u Urbanističko tehničke uslove broj 0206-1440/4-Up od 18.04.2019.godine i 0206-0440/4-1 od 18.04.2019.godine izdati od strane JPMD Budva, koji se prilažu uz projekat.

Lokacija

Objekti se nalazi na Kupalištu broj 7C u Baru, KP 3447 KO Novi Bar.

Dužina kupališta iznosi 135m.

Uređeno kupalište dužine 67,5m; površina plažnog prostora iznosi 1350 m², od toga 1/2 plaže po dužini je oslobođena plažnog mobilijara, odnosno 675m².

Takođe je oslobođena i zona uz more u širini od 3m, radi slobodnog kretanja, ulaza i izlaza kupača. Na svakih 20m je obezbijeđen pristup do mora širine 1m.

Objekat

Kupalište dužine 135m:

- 1/2 plaže po dužini je oslobođena plažnog mobilijara;
- Uređeni dio plaže dužine 67,5m je opremljen sa 41 suncobran i 82 ležaljke u bež boji;
- Na ulazu u kupalište istaknuta tabla sa informacijama o kupalištu i tabla sa informacijama o plažnom redu;
- Kupalište je opremljeno sa 5 tuševa, 5 kabina za presvlačenje, 1 sanitarni objekat, 13 korpi za otpatke i 1 protiv požarni aparat;
- Na istom su smještene 1 spasilačka kula sa informativnom tablom o bezbjednosti kupača i kompletom signalizacionih zastavica i 1 spasilački punkt sa potrebnom opremom;

Montažno demontažni objekti:

Spasilačka osmatračnica (kula)

Površina spasilačke osmatračnice iznosi 4m². Izrađen od drveta u bež boji. Na kuli je smješta spasilačka oprema za hitnu intervenciju (dvogled, bova za spašavanje, signalizacione zastave, oprema za prvu pomoć i mobilni telefon).

U prilogu idejno rješenje.

Spasilački punkt

Spasilački punkt je izrađen od drveta u bež boji. Na punktu je smještena spasilačka oprema za hitnu intervenciju (dvogled, bova za spašavanje, signalizacione zastave, oprema za prvu pomoć i mobilni telefon).

U prilogu idejno rješenje.

Informativna zastava

Informativna zastava se postavlja na spasilačkoj kuli i/ili spasilačkom pultu i može biti u tri boje (zelena, žuta i crvena).

Informativna zastava može da sadrži i informativni natpis o kupalištu (plava zastavica). Kraći rubovi zastave moraju biti najmanje 0,75m dužine. Omjer između dvije dužine i širine mora biti najmanja 2:1.

Informativna zastava se postavlja na jarbolu na mjestu koje je vidljivo većini korisnika kupališta, a čija visina ne može biti manja od 5m.

U prilogu fotodokumentacija.

Informativna table za korisnike kupališta

Informativne table su sledećih dimenzija:

Table sa informacijama o kupalištu 100x100cm, na konstrukciji 260x100cm

Tabla sa informacijama o plažnom redu, dimenzija 70x130cm.

Tabla sa informacijama o bezbjednosti kupača, dimenzija 100x150cm, postavlja se na spasilačkoj kuli.

Konstrukcija table je metalna, prčvršćena na tlo na način primjeren postojećoj podlozi.

U prilogu idejno rješenje.

Sanitarni objekti za potrebe kupališta

Sanitarni čvor je obezbijeđen u javnom wc-u koji se nalazi u zaleđu plaže.

Pokretni privremeni objekti, odnosno oprema i uređaji koji se nalaze na kupalištu su:

Suncobrani 41 komada i ležaljke izrađene od pvc materijala 82 komada, set 2 ležaljke i jedan suncobran zauzima 9m².

Kabine za presvlačenje 5 komada i plažni tuševi 5 komada su postavljeni po obodu plaže.

Ležaljke, suncobrani i kabine za presvlačenje su u bež boji.

Kupalište je opremljeno i sa 13 korpi za otpatke, na svakih 10m jedna, kao i 1 protivpožarni aparat.

Sa mora kupalište je ograđeno na udaljenosti od 100m od obale, bovama koje su međusobno povezane jedna crvene i jedna bijele boje valjkastog oblika, koje su ankerisane tegovima većim od 50kg.

B. PLAŽNI BAR SA TERASOM

Tehničkom dokumentacijom je predviđeno postavljanje montažno-demontažnog objekta plažni bar sa terasom.

Pozicioniranje

Plažni bar je predviđen u skladu sa UTU, u okviru kupališta 7C. Pozicioniran je na ulaz u kupalište. Plažni bar i terasa su pozicionirani u okviru dijela kupališta predviđenog za smještaj ležaljki (slobodna površina kupališta bez ležaljki je jednaka zbiru površine sa ležaljka i površine pod plažnim barom i terasom).

Ispunjenje propisanih parametara

Površina plažnog bara i terase su u skladu sa UTU:

Bruto površina plažnog bara je 24m²

Bruto površina terase uz otvoreni šank je 65m²

Konstrukcija i materijalizacija

Plažni bar

Plažni bar-šank je pravougaone osnove, dim 6,0x4,0m. Konstruktivni sistem je od montažno-demontažne drvene građe. Stubovi i pergola se rade od drveta. Natkrivanje pergola je sendvič panelima u bež boji. Parapeti ispod drvene ploče šanka su obloženi daskama. Plažni bar je oblikovanjem, izgledom, gabaritom i materijalizacijom konstrukcije i obloga uklopljen u ambijent lokacije.

Ugostiteljska terasa uz plažni bar

Ugostiteljska terasa je planirana uz plažni bar, kao otvorena. Terasa je u skladu sa UTU postavljena na daščanu podlogu visine 10cm u odnosu na okolni teren.

Nije predviđeno ograđivanje terase. Opremu ugostiteljske terase čine stolovi, stolice i pergola. Pergola je od drvene građe. Predviđeno je pokrivanje pergola sendvič panelima u bež boji.

Sastavila:

arh. Maja Mašović, dipl.ing

IV GRAFIČKA DOKUMENTACIJA

A. ORGANIZACIJA KUPALIŠTA

JADRANSKO MORE

135 m

67,5 m
uređeni dio plaže

3m

terasa
plažni bar

- Lokacija 7C dužina 135m
- ▨ pristup do mora širine 1,5m
- ▨ prostor oslobođen od plažnog mobilijara
- ▨ zona uz more
- ✕ korpe za otpatke
- informativne table
- bove
- ⊠ spasilački punkt
- ⊠ spasilačka osmatračnica
- ⊠ 2 ležaljke i suncobran 16m²
- ⊠ sanitarni čvor
- ⊠ tuš
- ⊠ kabina za presvlačenje

SPASILAČKA OSMATRAČNICA

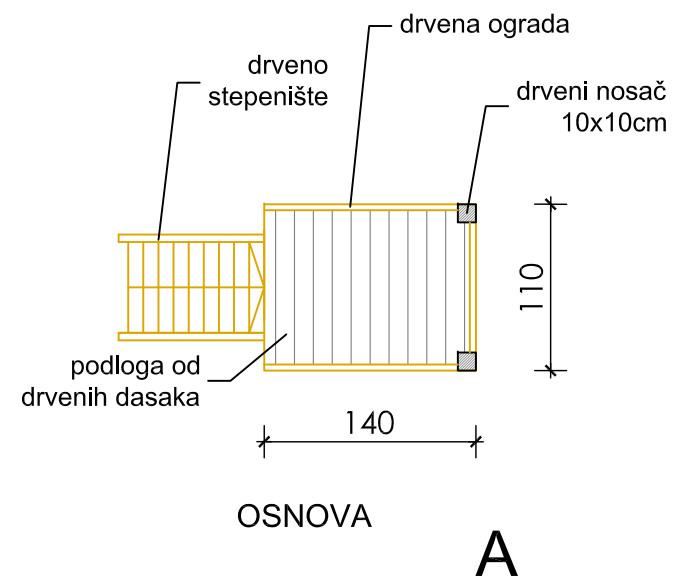
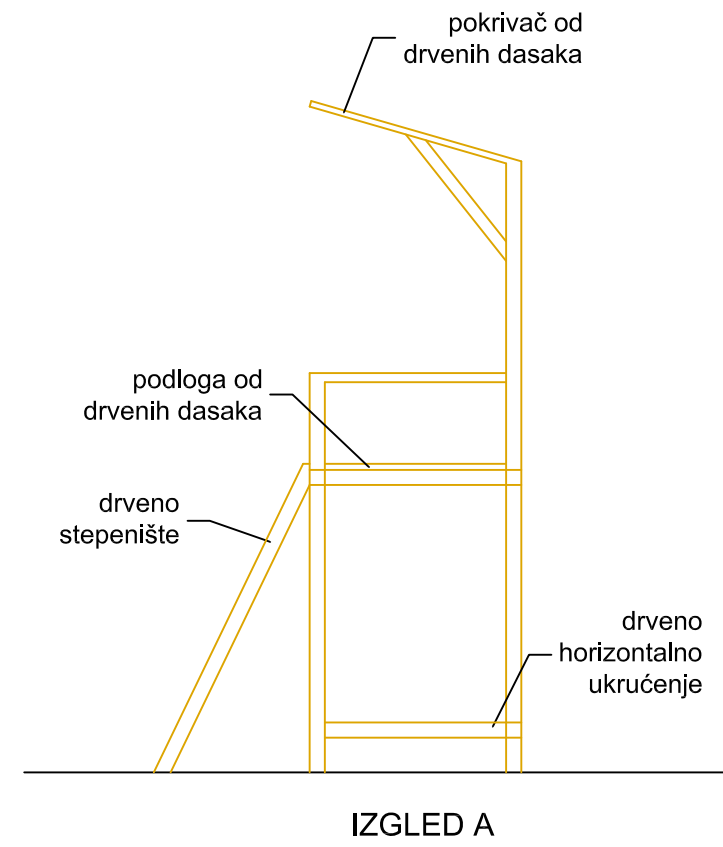
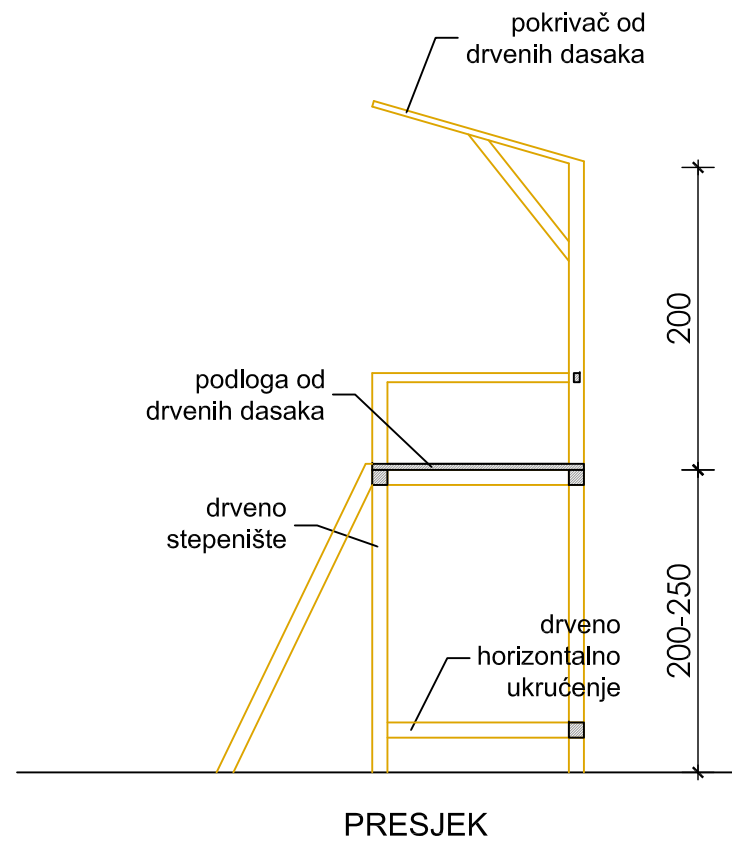

NAZIV PROJEKTA: IDEJNO RJEŠENJE - SPASILAČKA OSMATRAČNICA	NAZIV CRTEŽA: OSNOVA, PRESJEK, IZGLED	RAZMJERA: 1:50
LOKACIJA: Kupalište br. 7C, Opština Bar	DATUM: maj 2020.	LIST: 2



TABLA SA INFORMACIJAMA
O KUPALIŠTU
dim 100x100cm

TABLA SA INFORMACIJAMA
O PLAŽNOM REDU
dim 100x100cm

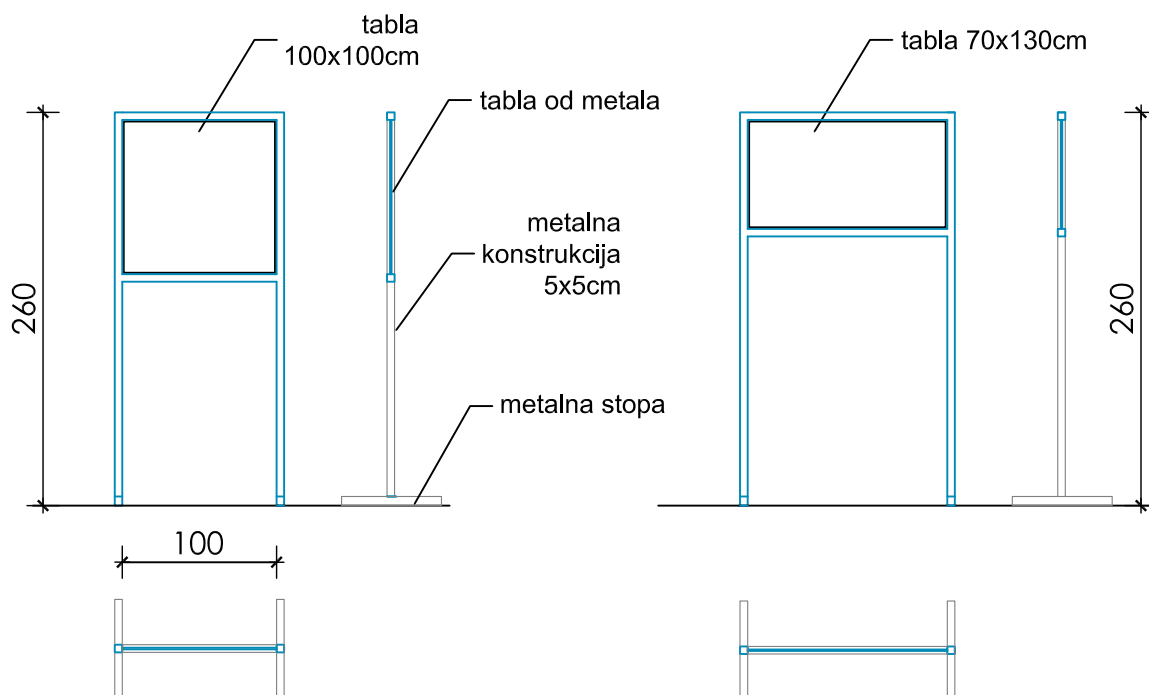

TABLA SA INFORMACIJAMA
O BEZBJEDNOSTI KUPAČA
dim 100x150cm
POSTAVLJA SE NA SPASILAČKOM PUNKTU

NAZIV PROJEKTA:
IDEJNO RJEŠENJE - INFORMATIVNA TABLA

NAZIV CRTEŽA:
OSNOVA, PRESJEK, IZGLED

RAZMJERA:
1:50

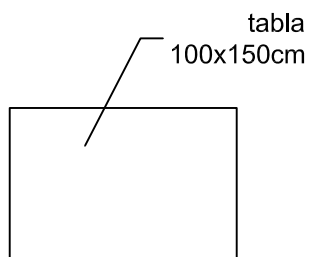
LOKACIJA:
Kupalište br. 7C, Opština Bar

DATUM:
maj 2020.

LIST:
3

SPASILAČKI PUNKT

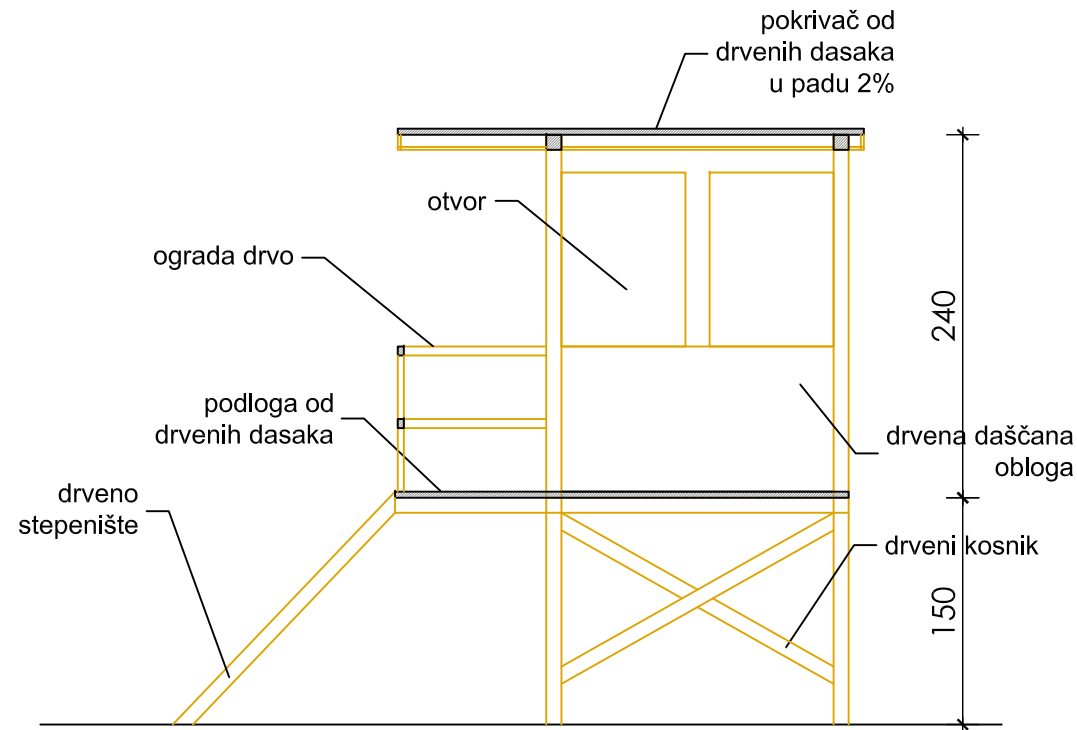

PRESJEK

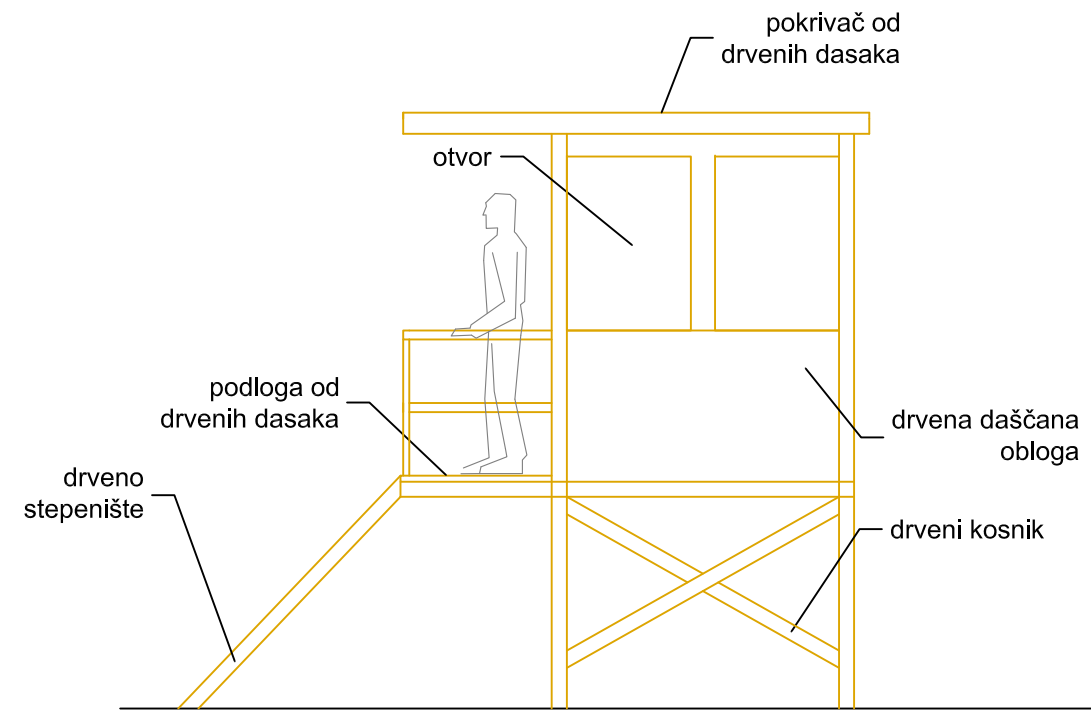

IZGLED A

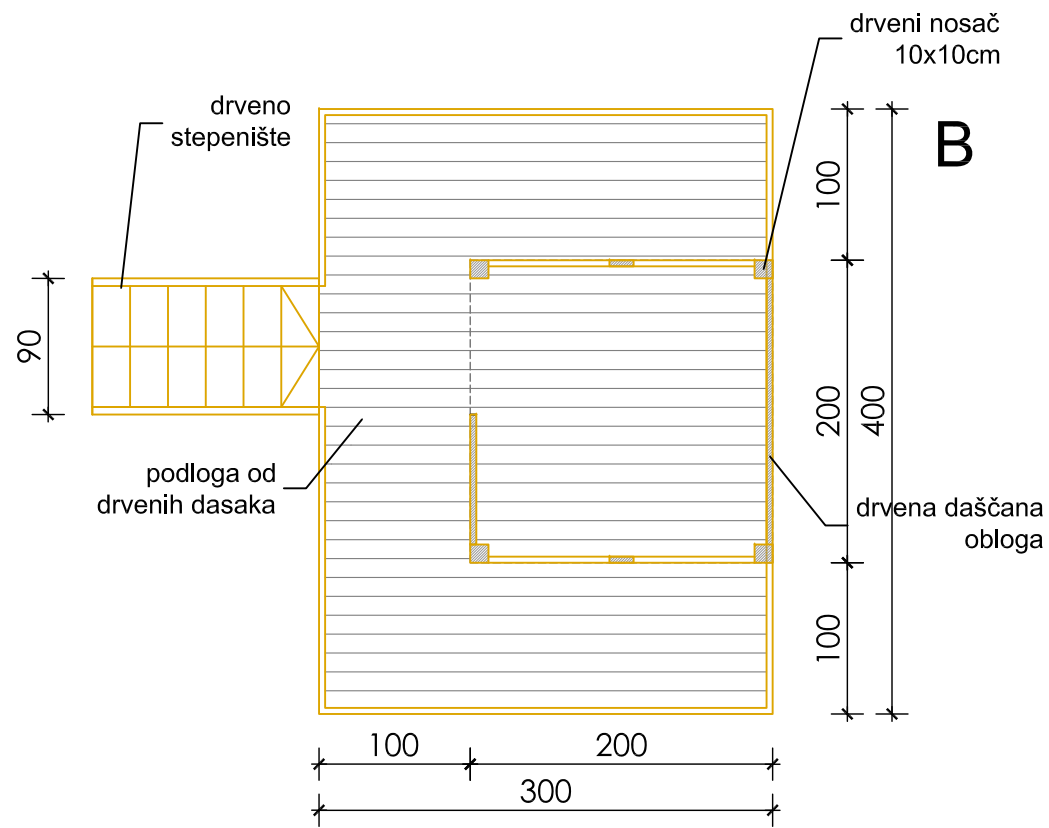

OSNOVA

A

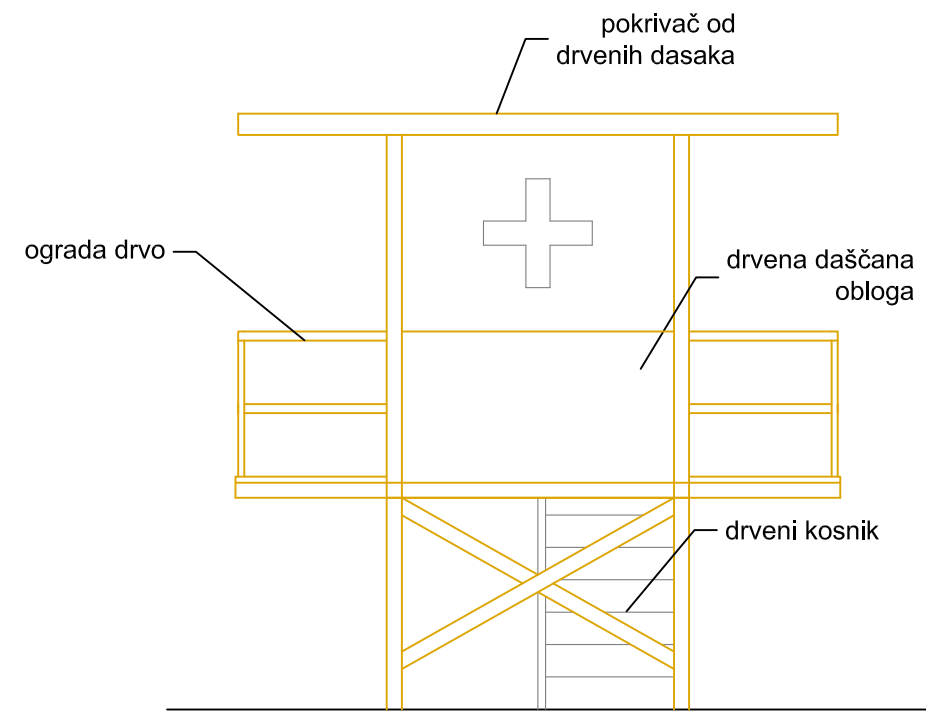

IZGLED B

NAZIV PROJEKTA: IDEJNO RJEŠENJE - SPASILAČKI PUNKT	NAZIV CRTEŽA: OSNOVA, PRESJEK, IZGLED	RAZMJERA: 1:50
LOKACIJA: Kupalište br. 7C, Opština Bar	DATUM: maj 2020.	LIST: 4

B. PLAŽNI BAR SA TERASOM

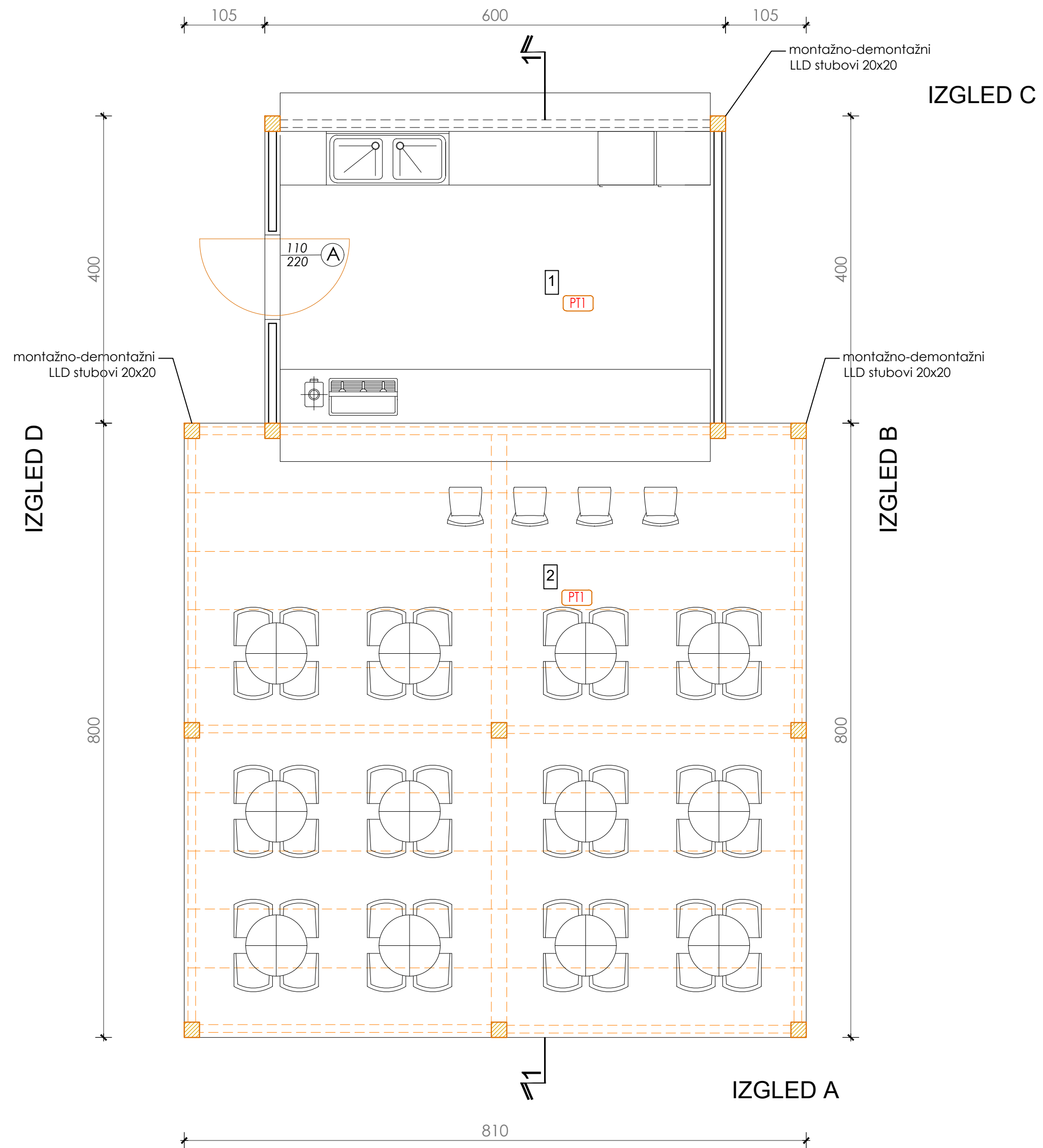

br.	naziv prostorije	P neto (m2)	podovi
1	PLAŽNI BAR	24 m2	daščana podloga
2	TERASA	65 m2	daščana podloga

NAZIV PROJEKTA: IDEJNO RJEŠENJE - PLAŽNI BAR SA TERASOM	NAZIV CRTEŽA: OSNOVA	RAZMJERA: 1:50
LOKACIJA: Kupalište br. 7C, Opština Bar	DATUM: maj 2020.	LIST: 5

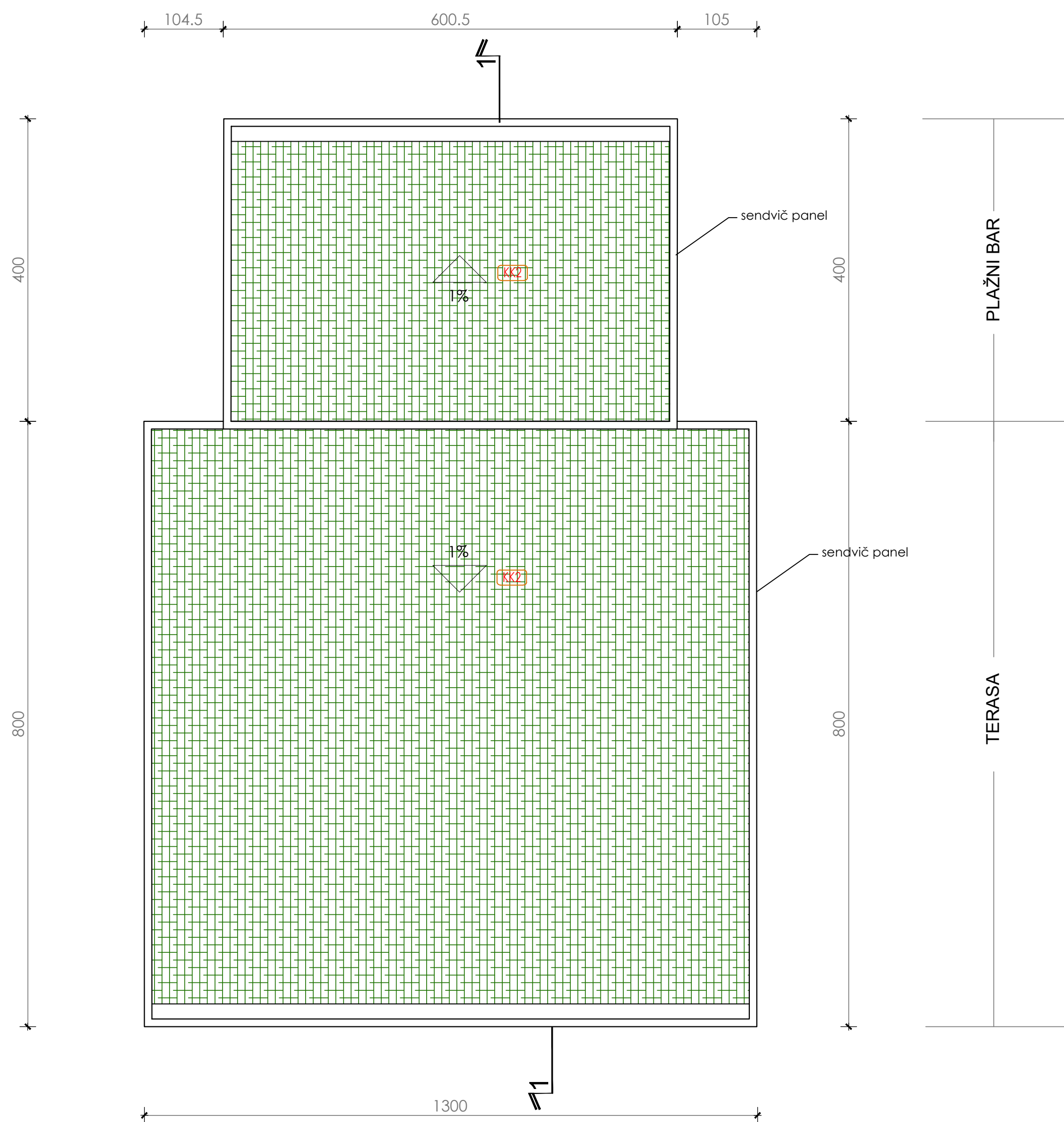

NAZIV PROJEKTA: IDEJNO RJEŠENJE - PLAŽNI BAR SA TERASOM	NAZIV CRTEŽA: OSNOVA KROVA	RAZMJERA: 1:50
LOKACIJA: Kupalište br. 7C, Opština Bar	DATUM: maj 2020.	LIST: 6

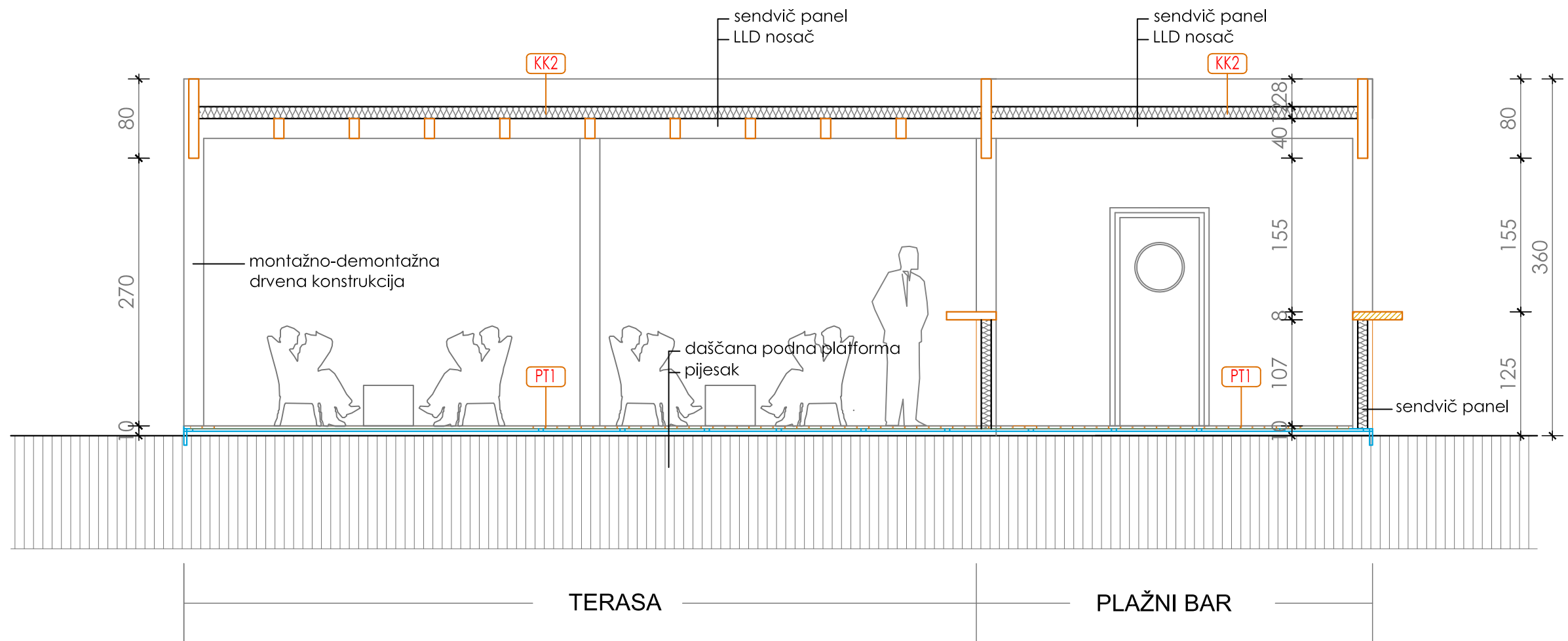

NAZIV PROJEKTA:
IDEJNO RJEŠENJE - PLAŽNI BAR SA TERASOM

NAZIV CRTEŽA:
PRESJEK 1-1

RAZMJERA:
1:50

LOKACIJA:
Kupalište br. 7C, Opština Bar

DATUM:
maj 2020.

LIST:
7

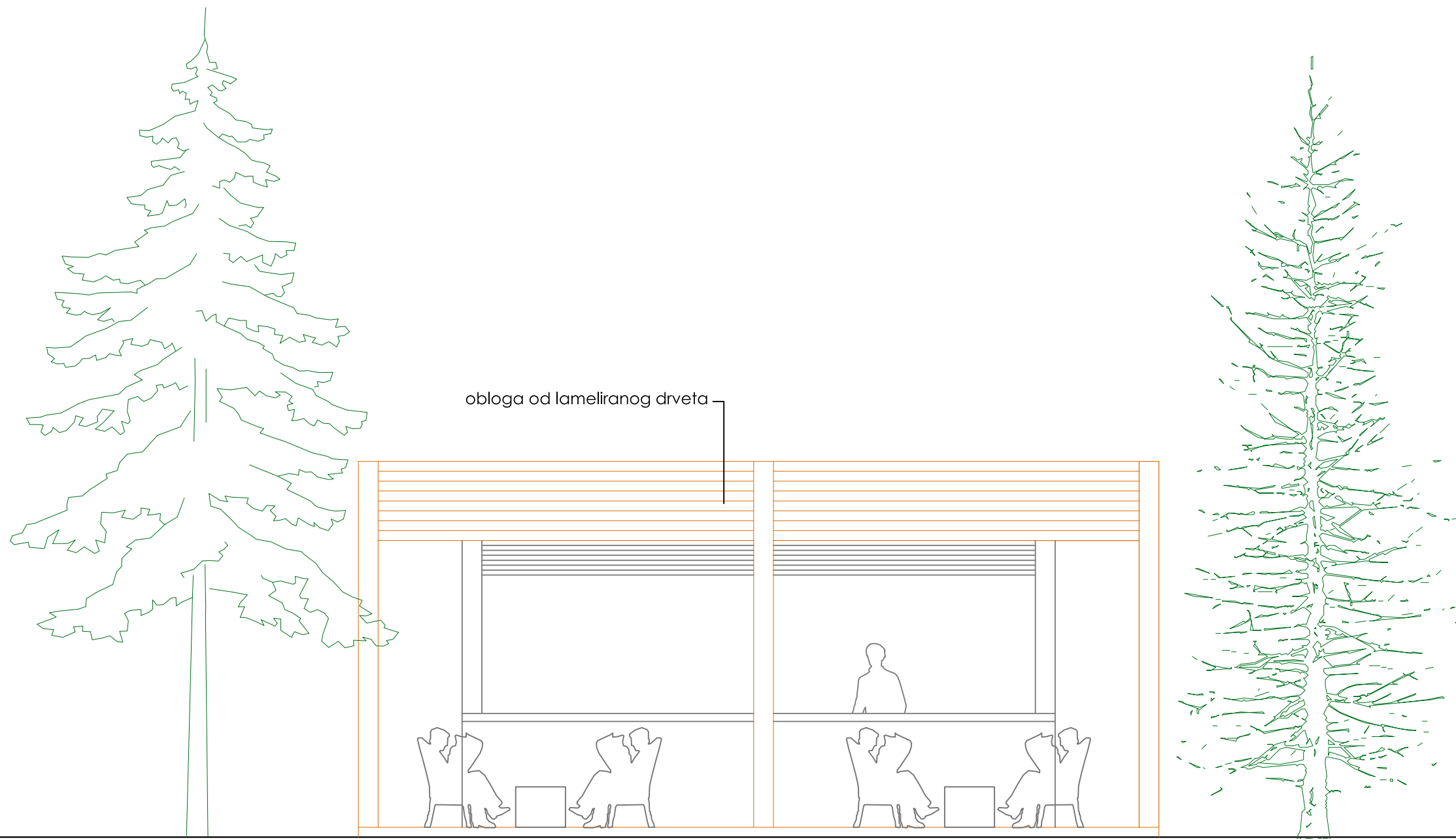

obloga od lameliranog drveta

NAZIV PROJEKTA:
IDEJNO RJEŠENJE - PLAŽNI BAR SA TERASOM

NAZIV CRTEŽA:
IZGLED A

RAZMJERA:
1:50

LOKACIJA:
Kupalište br. 7C, Opština Bar

DATUM:
maj 2020.

LIST:
8

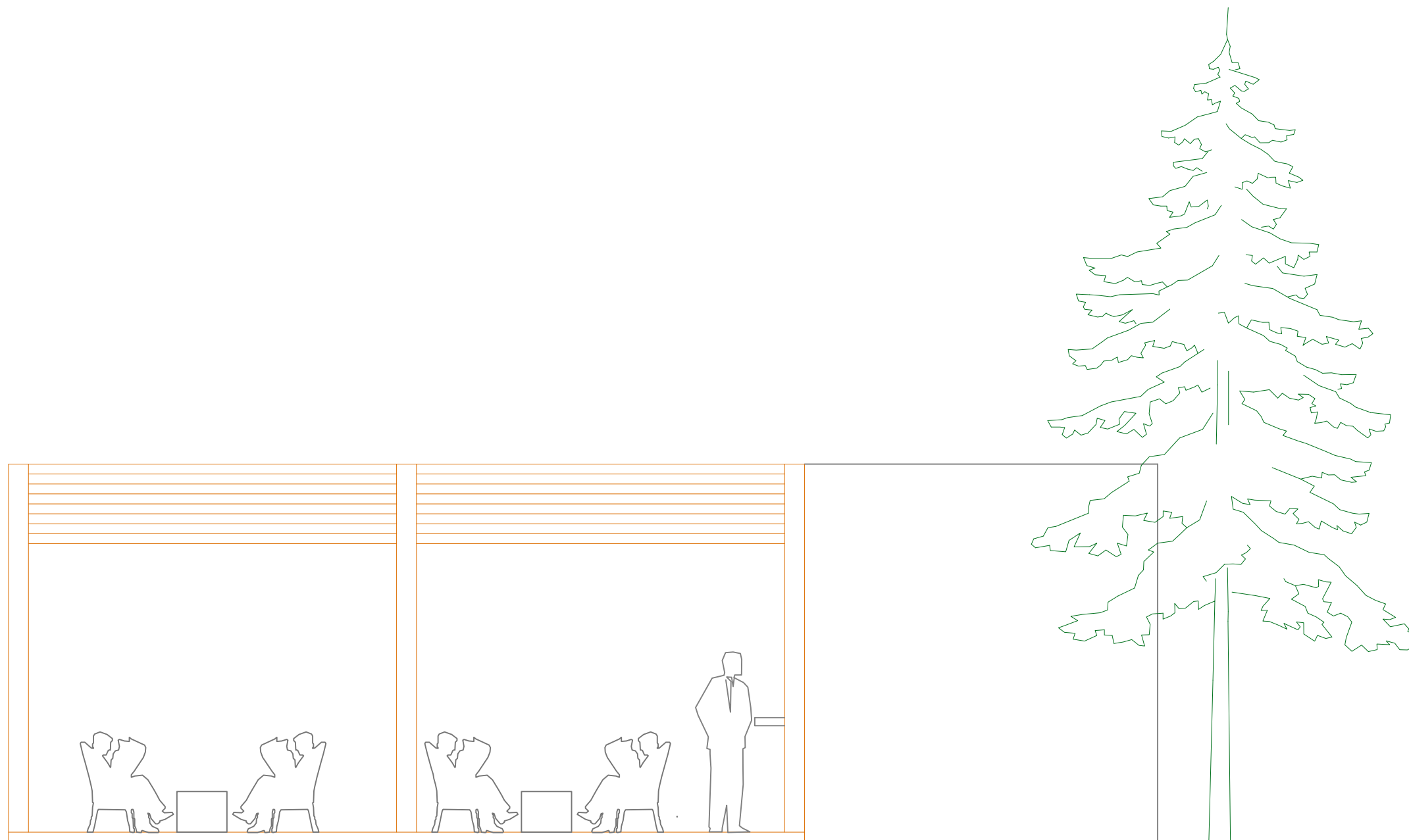

NAZIV PROJEKTA:
IDEJNO RJEŠENJE - PLAŽNI BAR SA TERASOM

NAZIV CRTEŽA:
IZGLED B

RAZMJERA:
1:50

LOKACIJA:
Kupalište br. 7C, Opština Bar

DATUM:
maj 2020.

LIST:
9

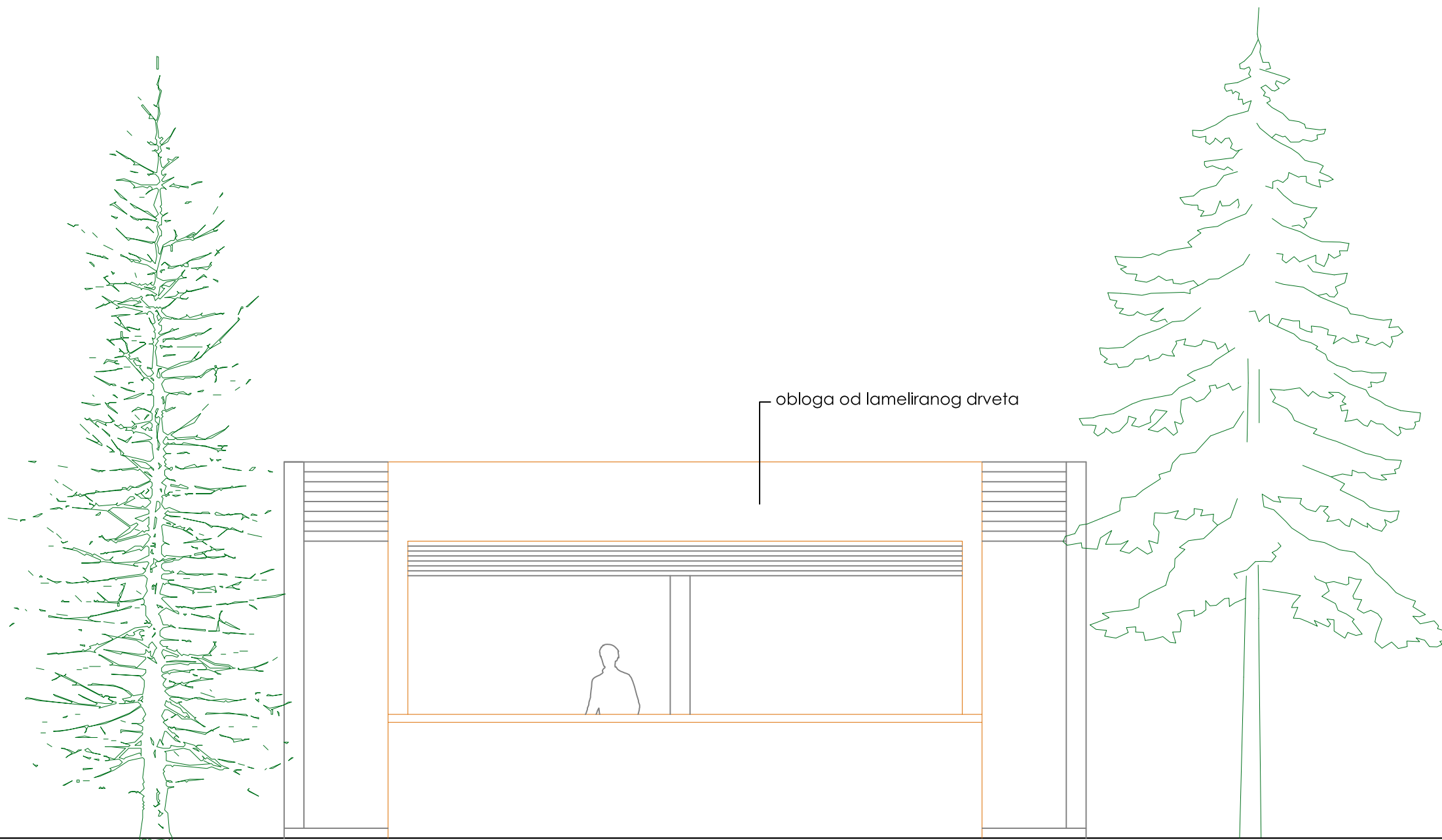

NAZIV PROJEKTA:
IDEJNO RJEŠENJE - PLAŽNI BAR SA TERASOM

NAZIV CRTEŽA:
IZGLED C

RAZMJERA:
1:50

LOKACIJA:
Kupalište br. 7C, Opština Bar

DATUM:
maj 2020.

LIST:
10

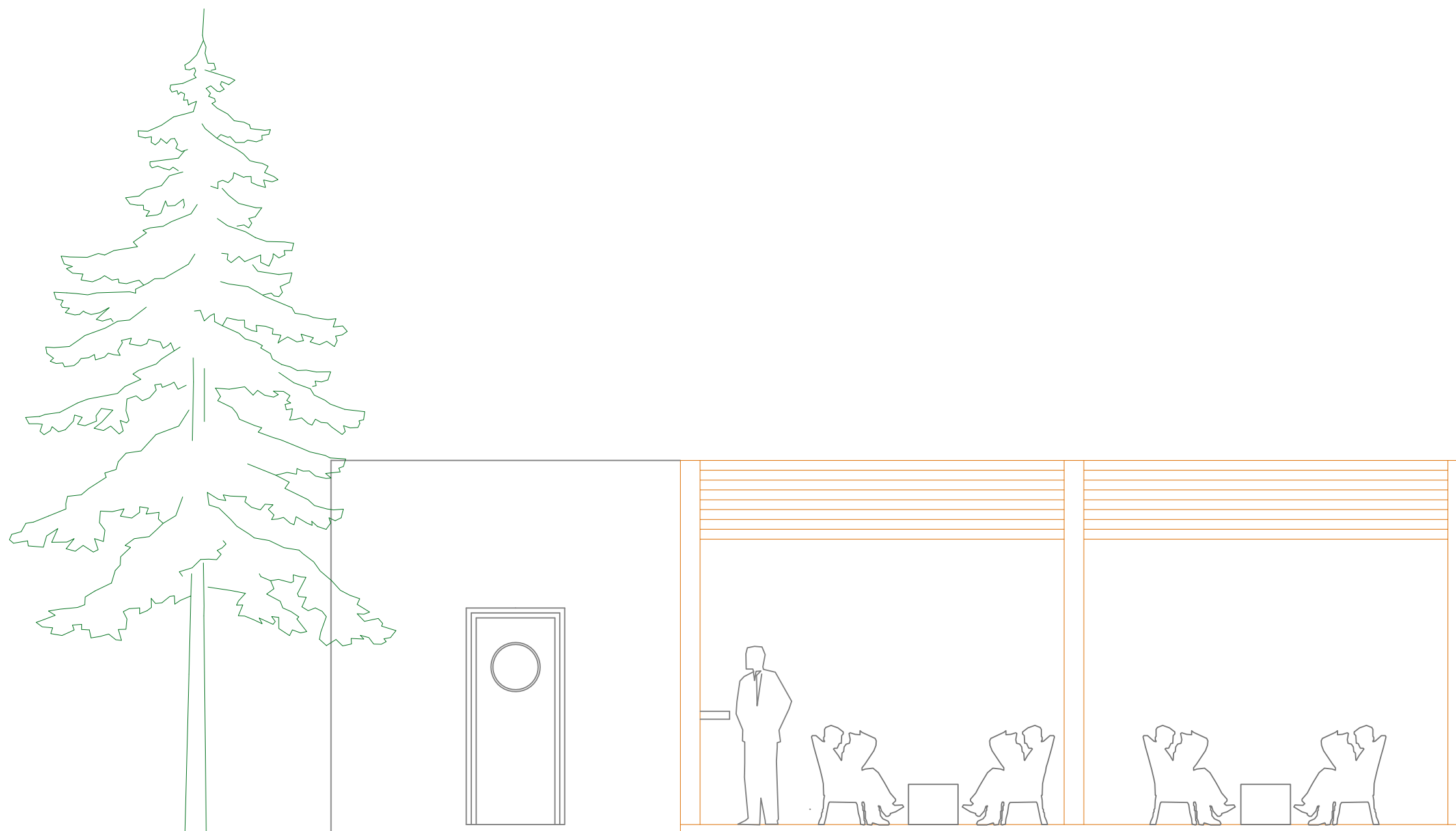

NAZIV PROJEKTA:
IDEJNO RJEŠENJE - PLAŽNI BAR SA TERASOM

NAZIV CRTEŽA:
IZGLED D

RAZMJERA:
1:50

LOKACIJA:
Kupalište br. 7C, Opština Bar

DATUM:
maj 2020.

LIST:
11

3D PRIKAZ

